

E5, Unidade de comando da caixa de mudanças instalada na caixa de mudanças (TMS) Remoção - Unidade de comando

1. Abaixue a suspensão para liberar o ar da sanfona.
2. Corte a fonte de alimentação de 24 V usando a chave geral da bateria ou desconectando os terminais negativos da bateria.

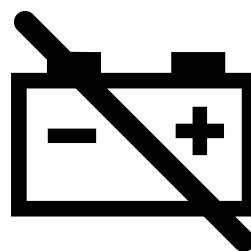

3. Coloque os elevadores sob o veículo. Ative o modo de oficina.

Levante o veículo com macacos.

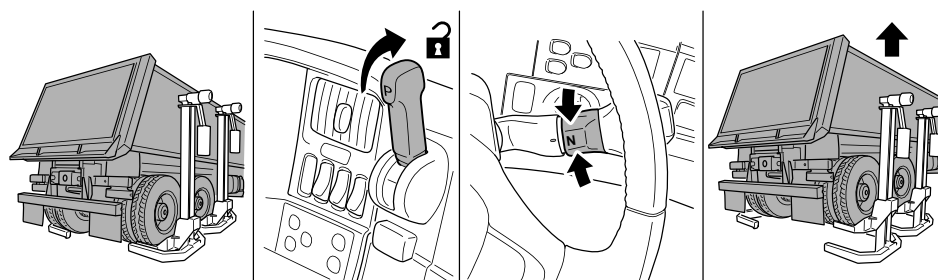

4. Remova todas as proteções acústicas.
5. Remova o atuador da embreagem
6. **Aplicável a veículos com retarder:** afrouxe a abraçadeira no tubo do retarder para melhorar o acesso.

A posição do tubo do retarder pode variar conforme a versão.

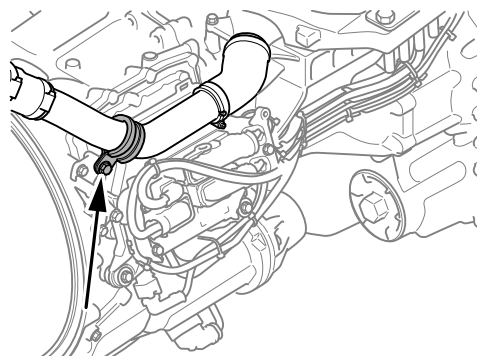

7. Remova a abraçadeira do chicote de cabos.

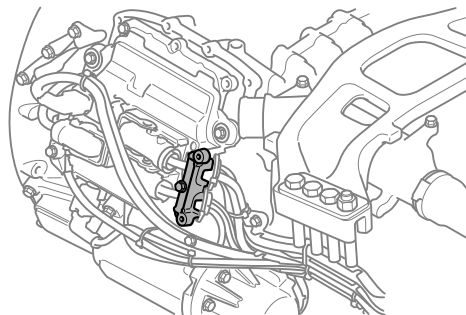

8. Corte as presilhas de cabo que prendem o chicote de cabos.

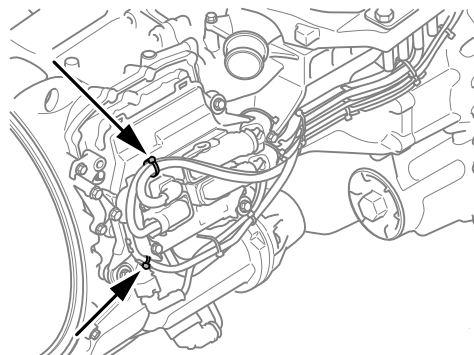

9. Afrouxe os conectores da unidade de comando.

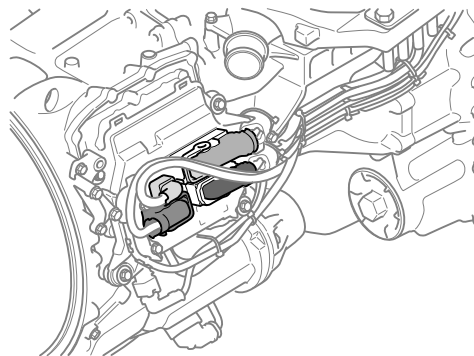

10. Remova o suporte (1) e mova o chicote de cabos (2) para o lado.

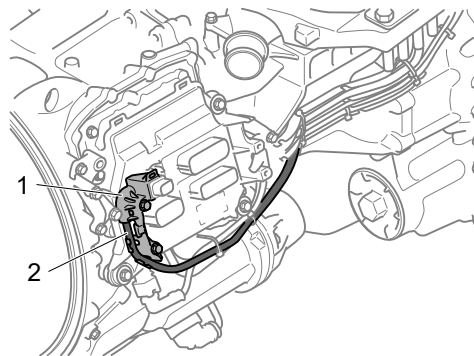

11. Remova a unidade de comando.

