

Radiador de óleo resfriado com líquido

Remoção - Radiador de óleo resfriado com líquido

Trabalho preparatório

1. Abaixue a suspensão para liberar o ar da sanfona.
2. Coloque os elevadores sob o veículo. Solte o freio de estacionamento e coloque o seletor do modo de condução no ponto morto (N). Levante o veículo com macacos.

Para veículos com EPB: ative o modo de oficina.

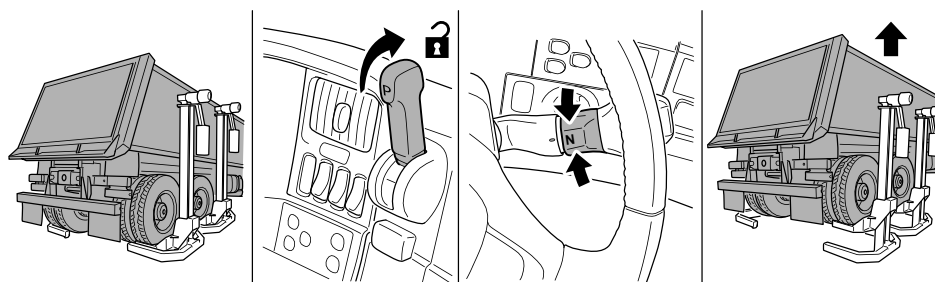

3. Drene o líquido de arrefecimento.

4. Drene o óleo da caixa de mudanças:

- Para G33,
- Para G25,

Remoção

1. Informação! Risco de líquido de arrefecimento vazar quando você tiver soltado as mangueiras.

Solte as mangueiras de líquido de arrefecimento.

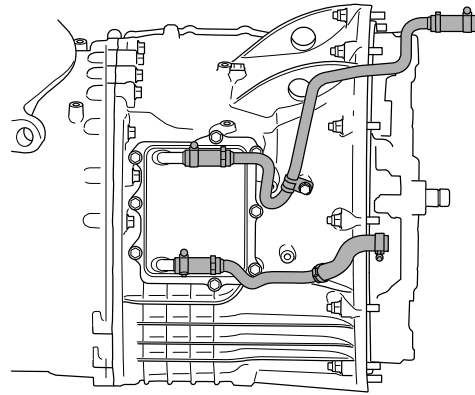

O posicionamento das mangueiras de líquido de arrefecimento pode ter várias configurações.

2. Informação! Vai sair uma quantidade de óleo.

Remova o radiador de óleo.

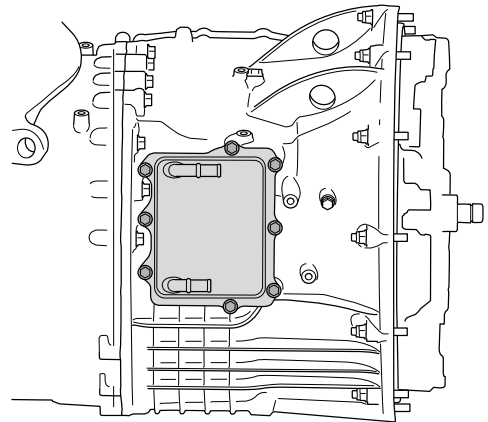

3. Remova a vedação.

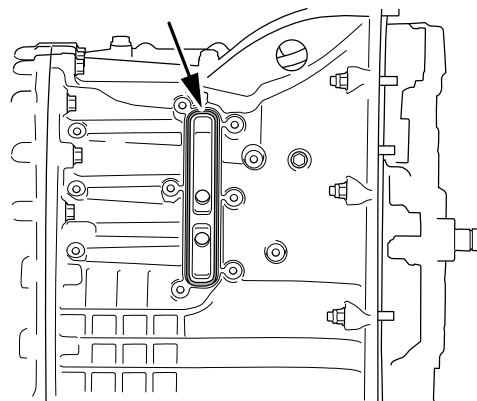

Instalação - Radiador de óleo resfriado com líquido

Instalação

1. Instale um novo vedante.

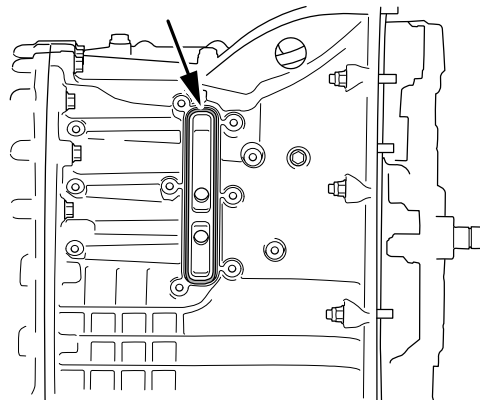

2. Instale o radiador de óleo.

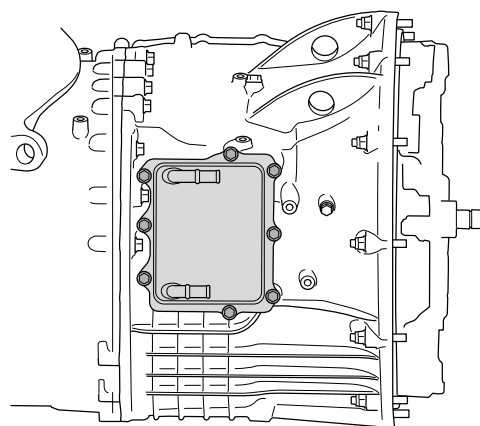

3. Instale as mangueiras de líquido de arrefecimento.

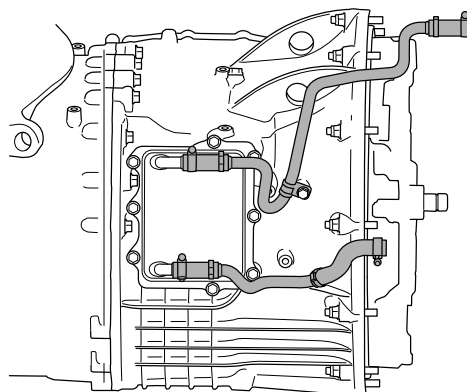

O posicionamento das mangueiras de líquido de arrefecimento pode ser de versões diferentes.

Trabalhos de acabamento

1. Substitua o filtro de óleo e encha com óleo:

- Para G33,

- Para G25,

2. Encha com o líquido de arrefecimento.

3. Abaixue o veículo e aplique o freio de estacionamento.

Para veículos com EPB: desative o modo de oficina.

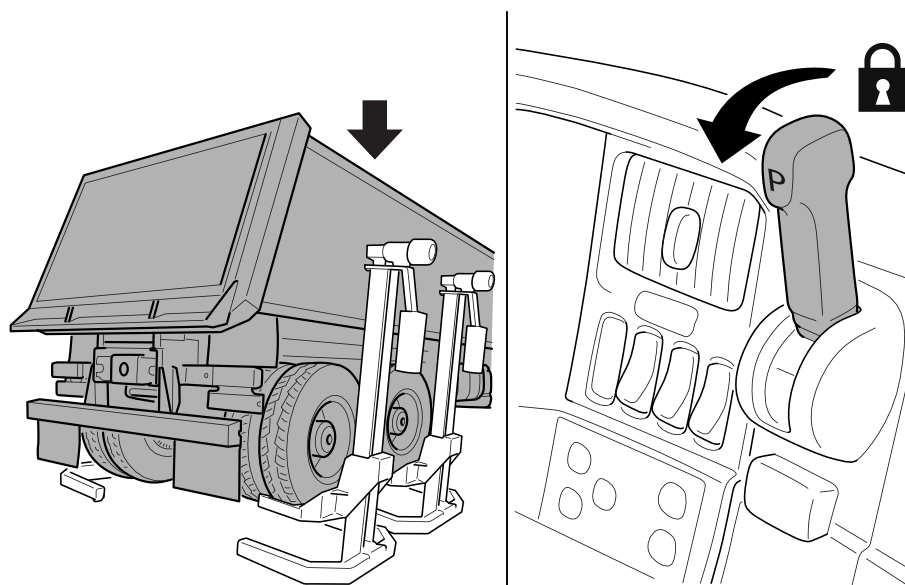

4. Encha com ar.