

Reparo específico do cilindro de comando da desativação do retarder

Reparar - Reparo específico do cilindro de comando

Desmontagem

1. Limpe a área em torno do cilindro de comando para prevenir a contaminação de peças sensíveis dentro do cilindro de comando.
2. Corte as presilhas de cabo que prendem a tubulação de ar comprimido e o cabo elétrico ao sensor.
3. Remova a tampa de proteção do sensor e arranque o sensor com cuidado.

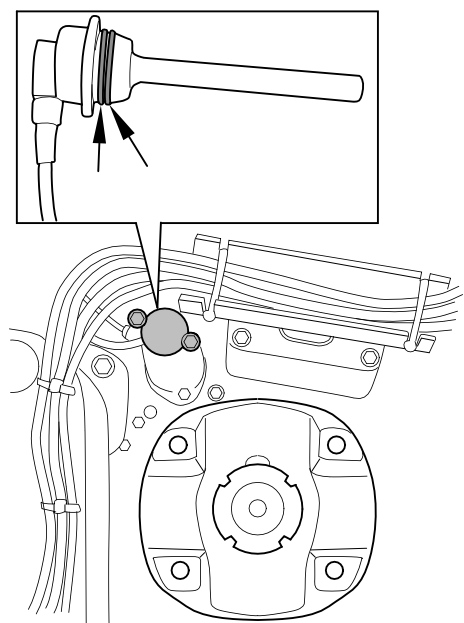

4. Solte e remova o cilindro de comando.
5. Substitua o anel de pistão e o anel de vedação-O no pistão.

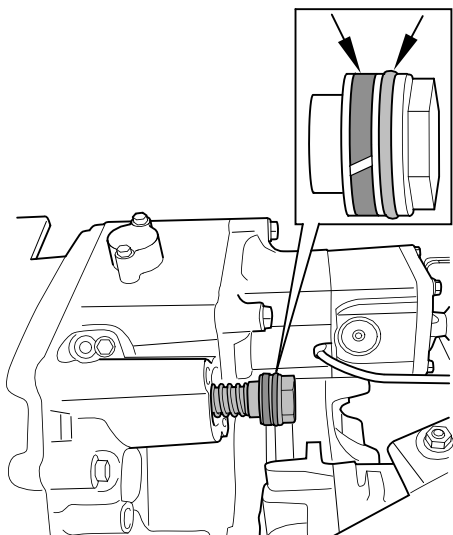

6. Substitua os anéis de vedação-O no sensor.

7. Substitua os anéis de vedação-O no cilindro de comando.

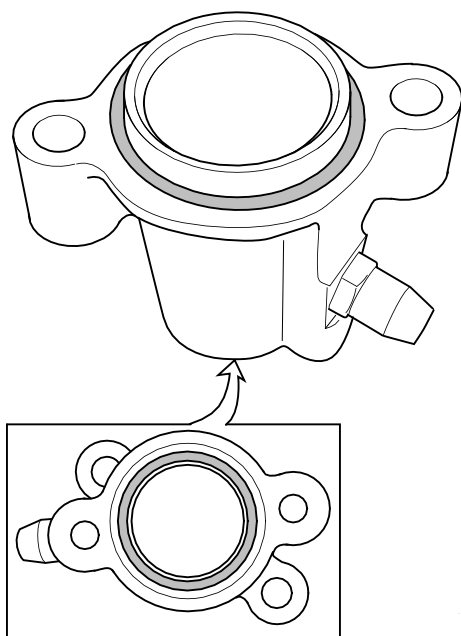

Informação! Prenda o pistão com fluido de travamento de roscas e aperte se o pistão se soltar do eixo.

Montagem

1. Aplique a graxa no cilindro de comando.
2. Instale o cilindro de comando.
3. Instale o sensor.
4. Instale a tampa de proteção no sensor.
5. Instale novas presilhas de cabo que prendem a tubulação de ar comprimido e o cabo elétrico ao sensor.