

Retarder R3500, R4100/D

Visão geral

Desenho do retarder em geral e instalação

O retarder é instalado na parte da seção planetária da caixa de mudanças. A distribuição de tubos e mangueiras pode variar entre tipos diferentes de chassi e motor. Consulte a Informação sobre a peça da Scania. O radiador de óleo e o bloco de válvulas solenoide com válvula proporcional são aparafusados na tampa do cárter de óleo do retarder. O retarder tem seu próprio sistema de óleo.

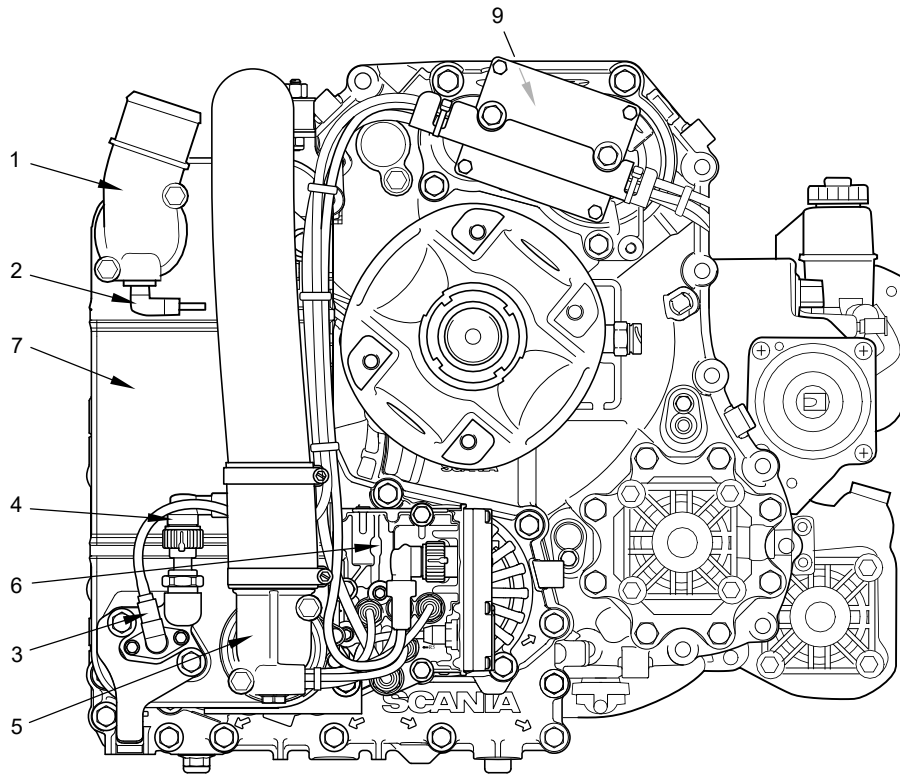

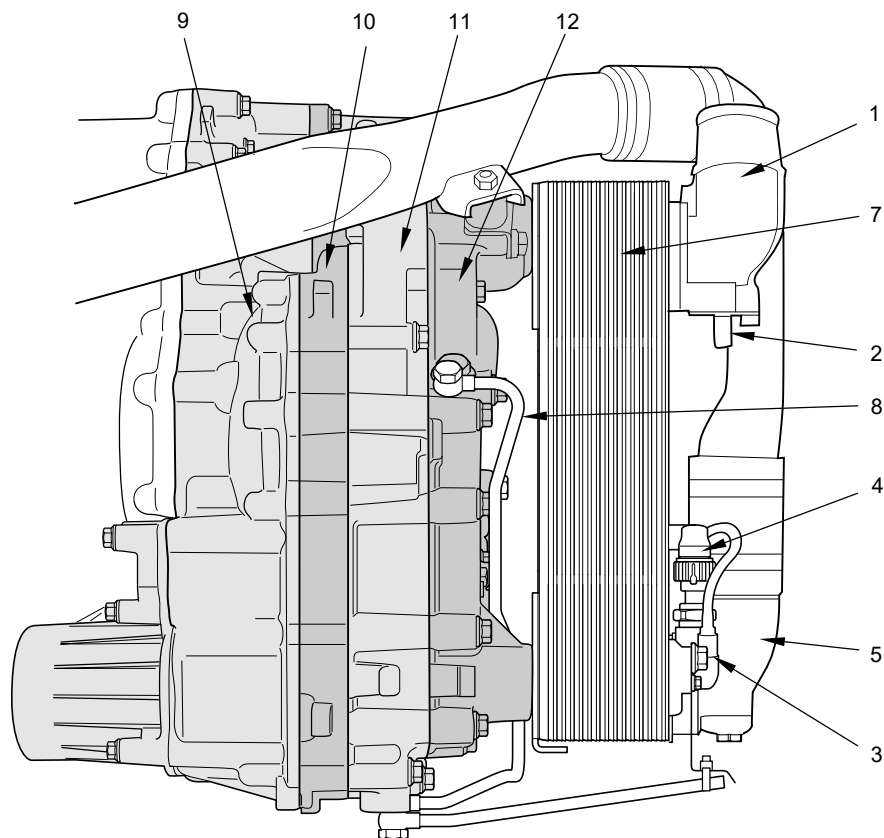

1. Saída do líquido de arrefecimento do radiador de óleo
2. Sensor de temperatura do líquido de arrefecimento
3. Sensor de temperatura de óleo
4. Sensor de pressão do óleo
5. Entrada do líquido de arrefecimento do radiador de óleo
6. Bloco de válvulas solenoide
7. Radiador de óleo
8. Duto de ar

Fisicamente, o retarder tem 4 elementos de carcaça.

9. Carcaça do mancal do retarder
10. Carcaça do retarder
11. Carcaça da válvula
12. Tampa do cárter de óleo