

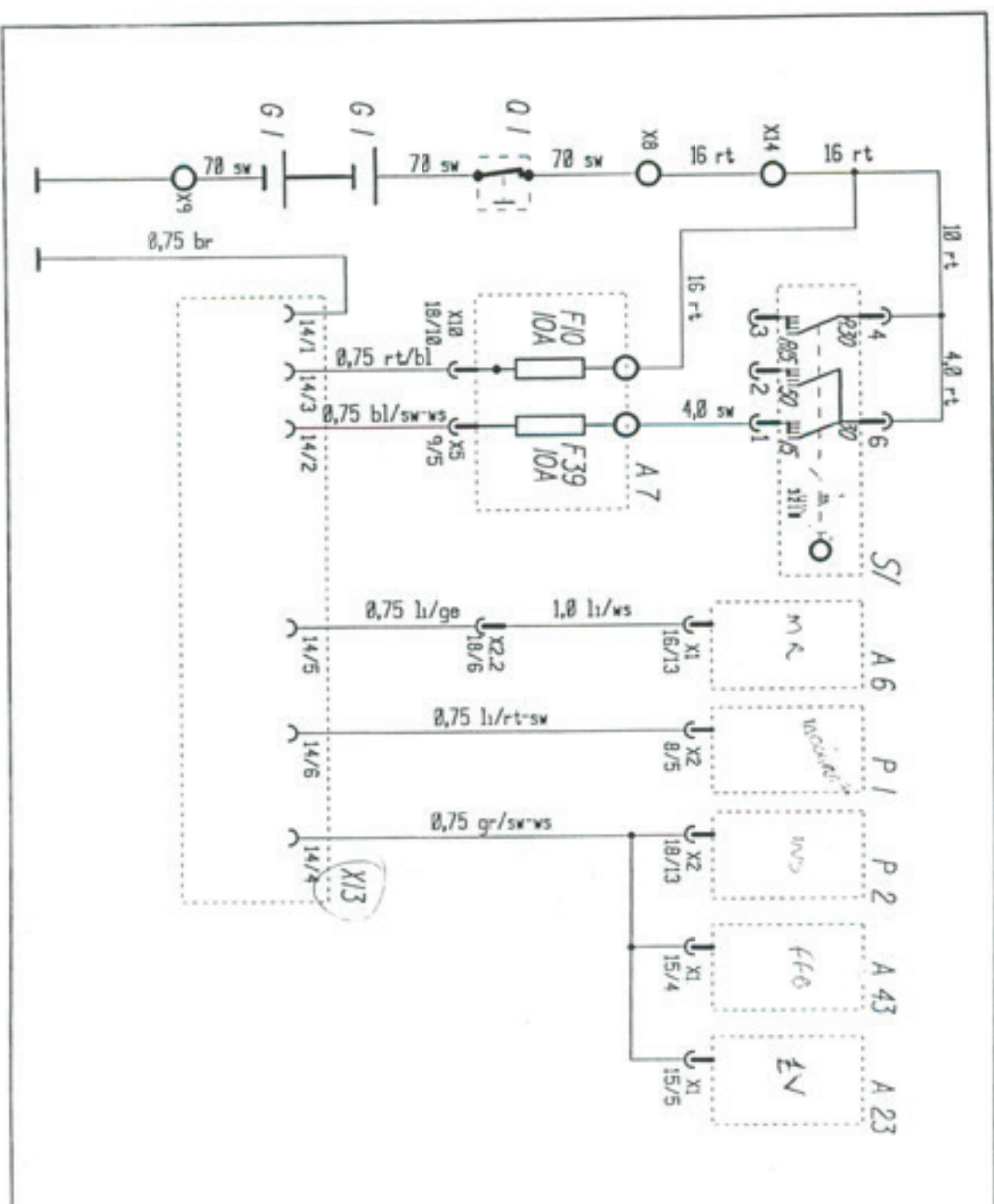

- A7 Módulo básico (Central elétrica)
- S1 Chave geral
- G1 Baterias
- F10 Fusível tomada de diagnóstico
- KL 30
- F39 Fusível tomada de diagnóstico
- KL 15
- A6 Módulo de controle do motor
- P1 Tacógrafo
- P2 Painel de instrumentos
- X13 tomada de diagnóstico





- A7** Módulo básico (Central elétrica)
- S1** Chave de contato
- Q1** Chave geral
- G1** Baterias
- K5** Rele do barramento D+
- F8** Fusível do D+
- S43** Interruptor de controle do ar condicionado
- A12** Interruptor de controle da ventilação
- A13** Conjunto de ventilação
- B58** Termostato
- B46** Interruptores de proteção por pressão do ar condicionado
- Y25** Pólia eletromagnética do compressor do ar condicionado

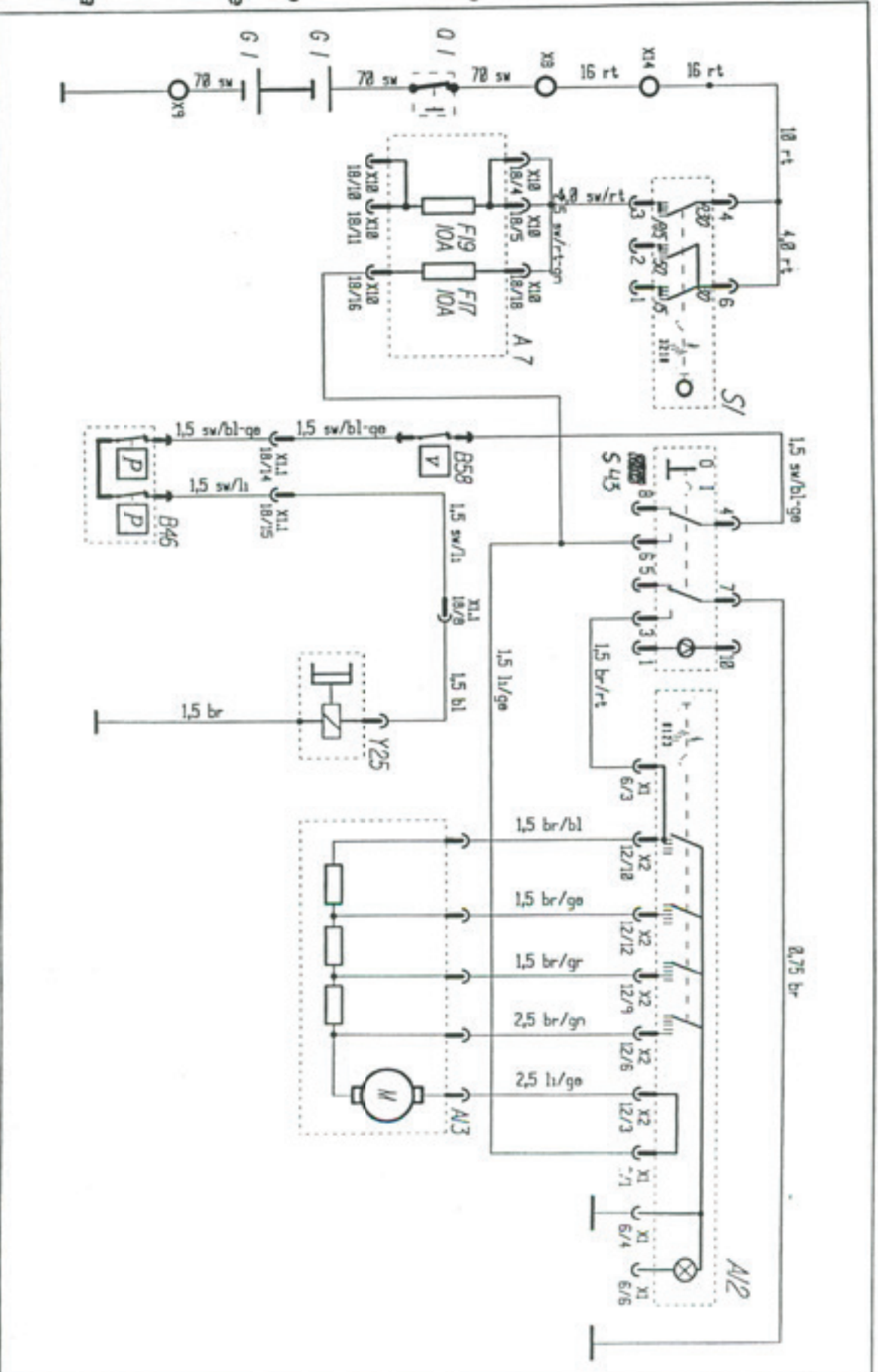



AHXX-XX-a-XXXXX	Descrição de funcionamento do circuito de iluminação dos instrumentos e interruptores	10.01.2000
A7 Módulo básico (Central elétrica)		
S1 Chave de contato		
Q1 Chave geral		
G1 Baterias		
S 24 Interruptor geral de luzes		
F2 Fusível de iluminação		
P2 Painel de instrumentos		
K5/A25 Rele de iluminação do rádio		
R19 Potenciômetro de controle da iluminação		
S31 Interruptor de controle da escotilha do teto		
S35 Interruptor de controle do vidro esquerdo		
S34 Interruptor de controle do vidro direito		
S63 Interruptor de controle do travamento central		
S45 Interruptor de controle das luzes da cabine		
S28 Interruptor de luzes de emergência (Pisca alerta)		
S39 Interruptor de ABS		
S135 Interruptor do freio motor		
S29 Interruptor da buzina		
S92 Interruptor de controle da escotilha do teto (Ao lado da cama)		
E23 Iluminação do acendedor de cigarros		
S43 Interruptor do ar condicionado		
A25 RÉGUA DE RELES		

**ESQUEMAS
ELÉTRICOS
DOS
CAMINHÕES
SCANIA,
VOLVO E
MERCEDDES**

SISTEMA EDC BOSCH MS5 COM MOTOR DSC12 - SCANIA

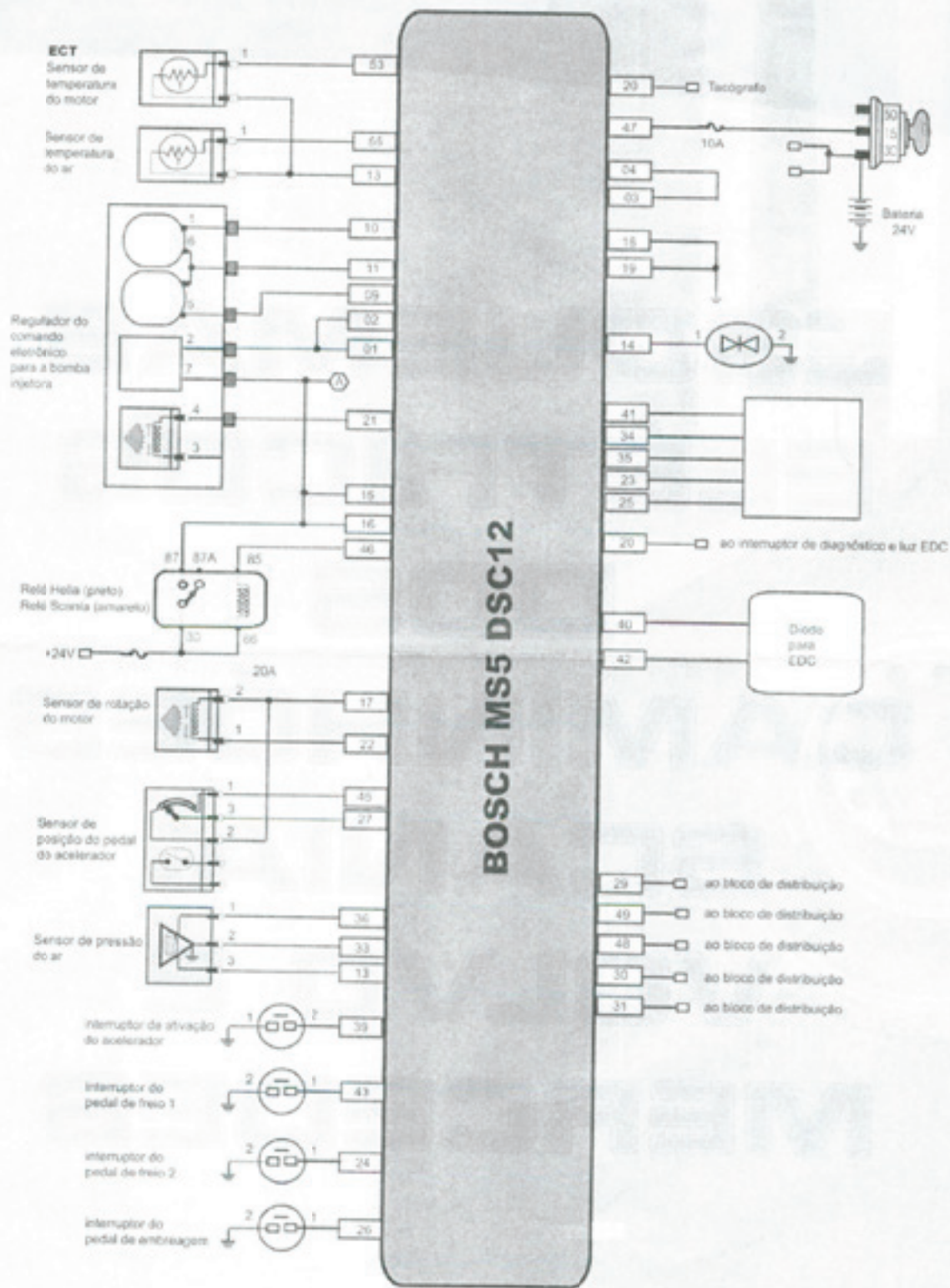

UCE PDE TA - 1999 EM DIANTE - FH/NH12 - VOLVO

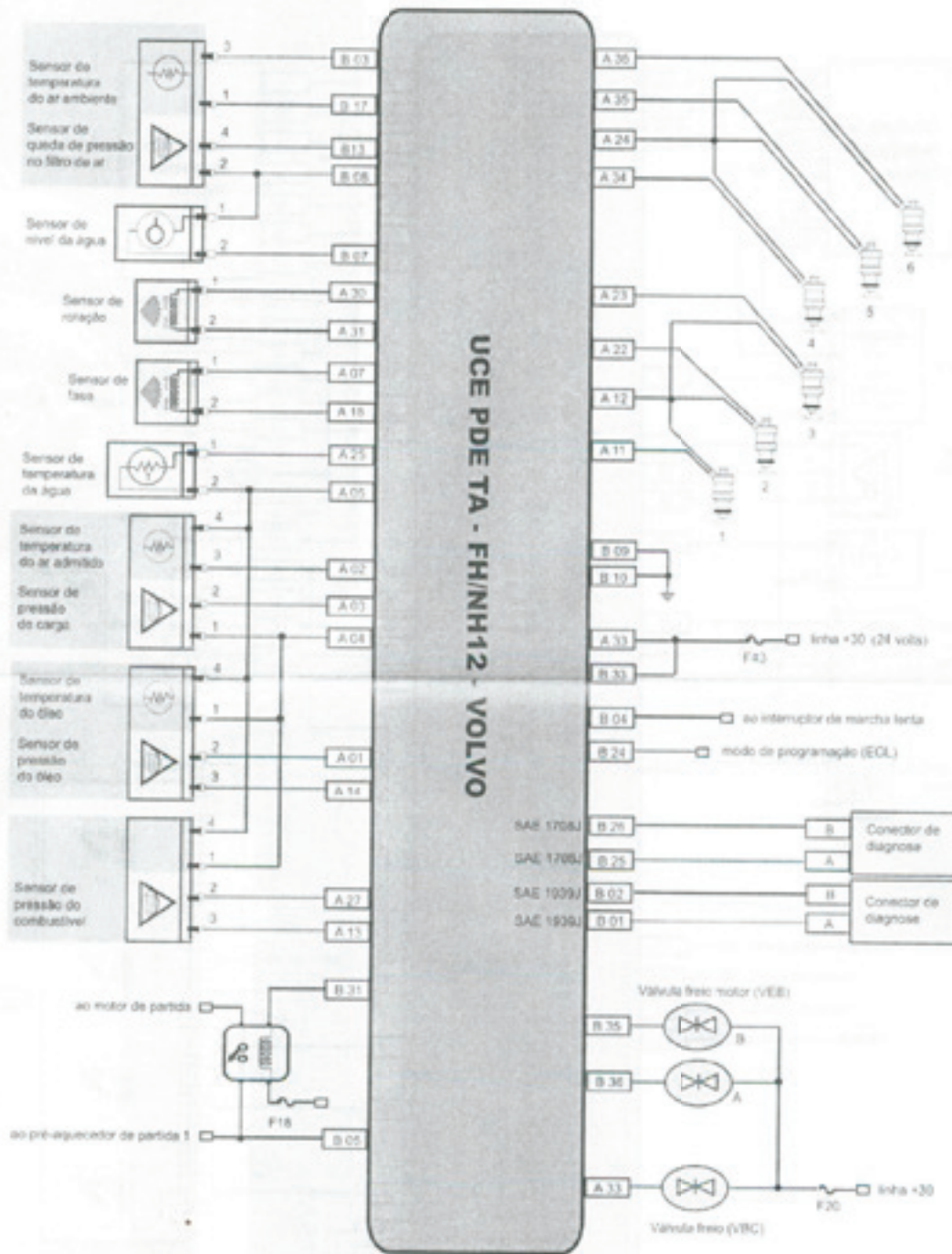

SISTEMA EDC COM BOMBA P8000 (GOVERNADOR ELETRÔNICO)

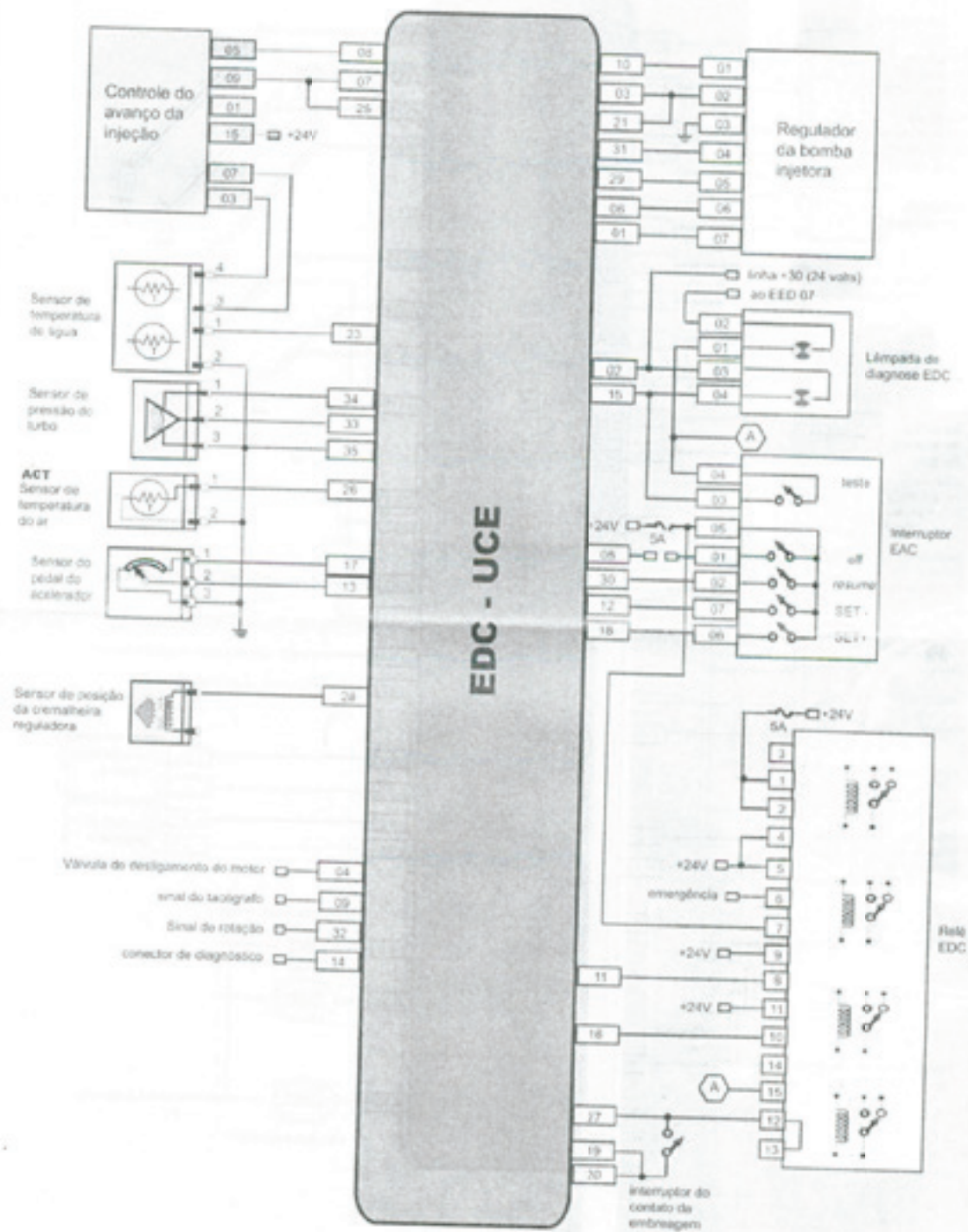

SISTEMA PDE TA - UCE CABINE - 1999 EM DIANTE
VOLVO NH/FH

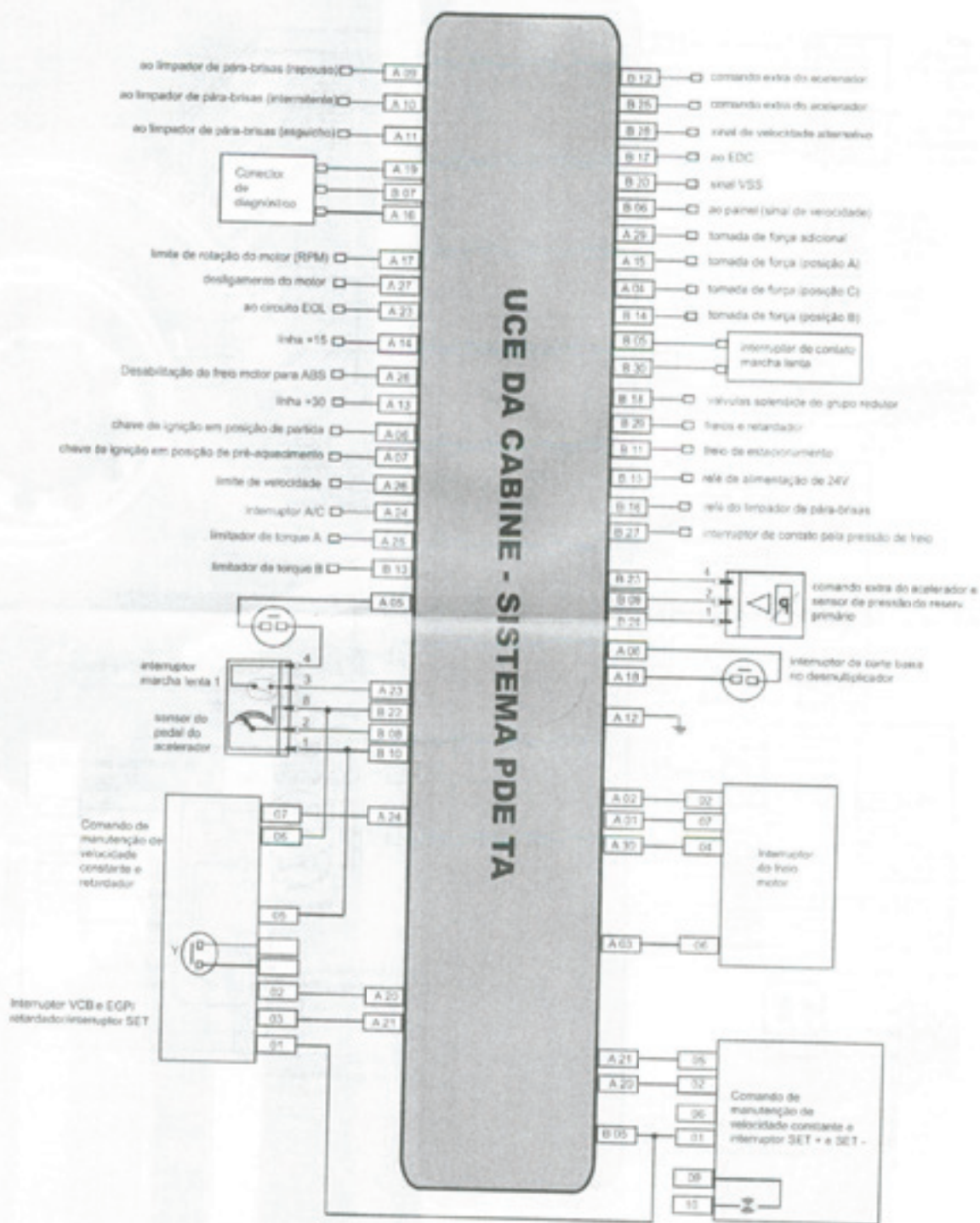

SISTEMA PDE - VOLVO - GLOBETROTTER - MOTOR D12A - FH12

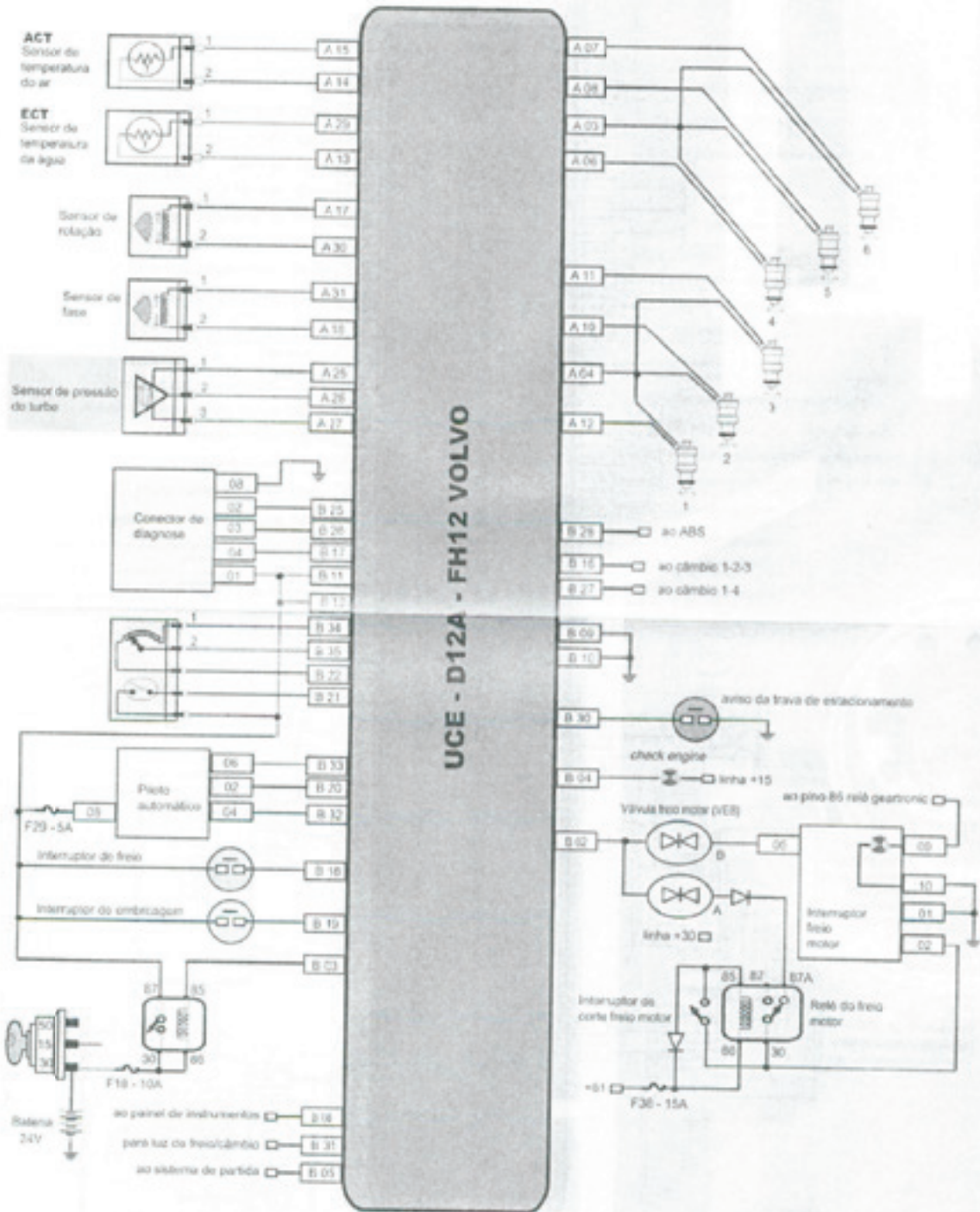

DESEL ELÉTRONICO - LINHA PESADA

SISTEMA PDE - VOLVO - ATÉ 1999 - MOTOR D12A - FH12

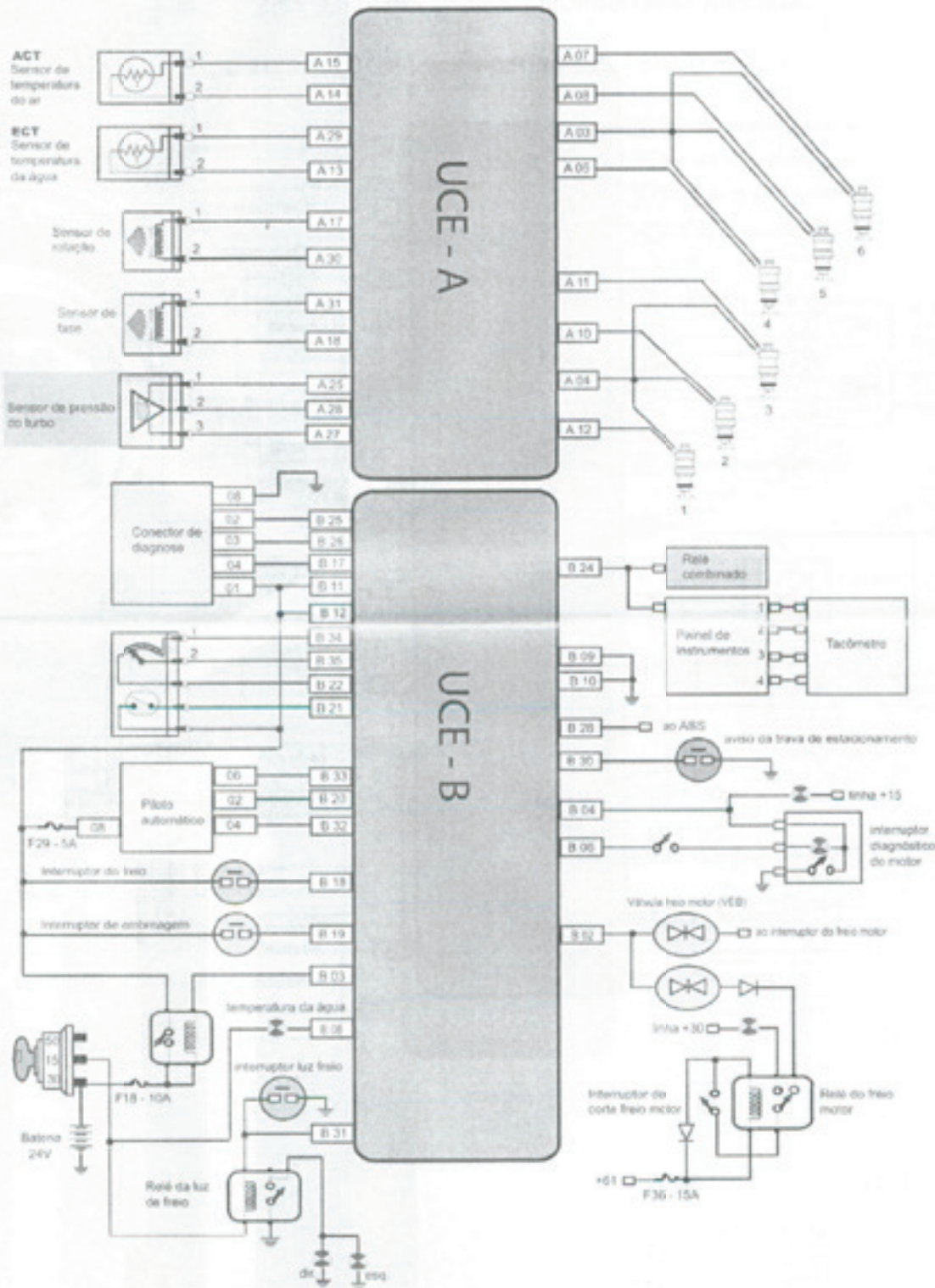

SISTEMA ADM - MERCEDES-BENZ - MODELO 1215 C

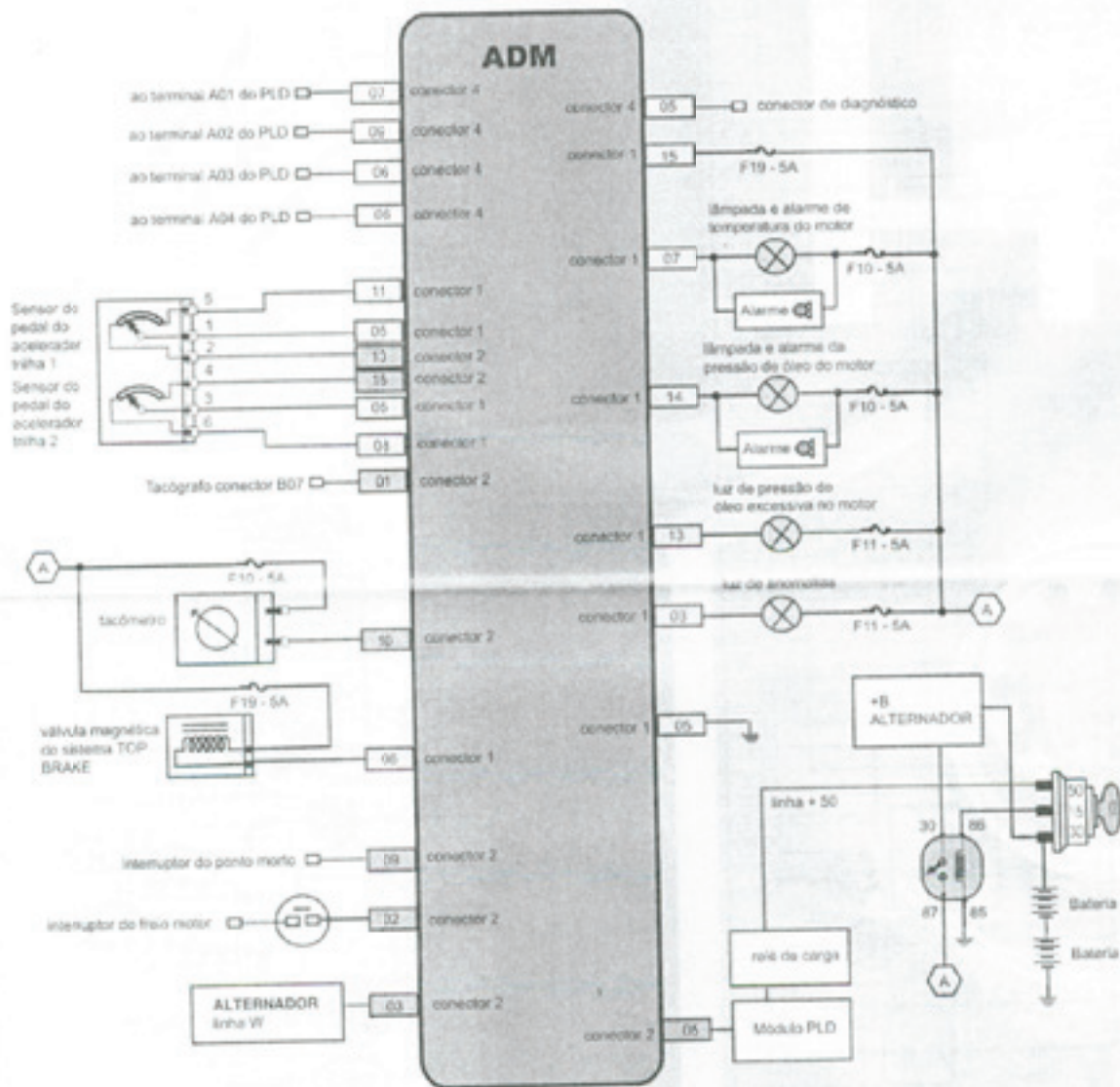

SISTEMA PLD - MERCEDES-BENZ - MODELO 1215 C

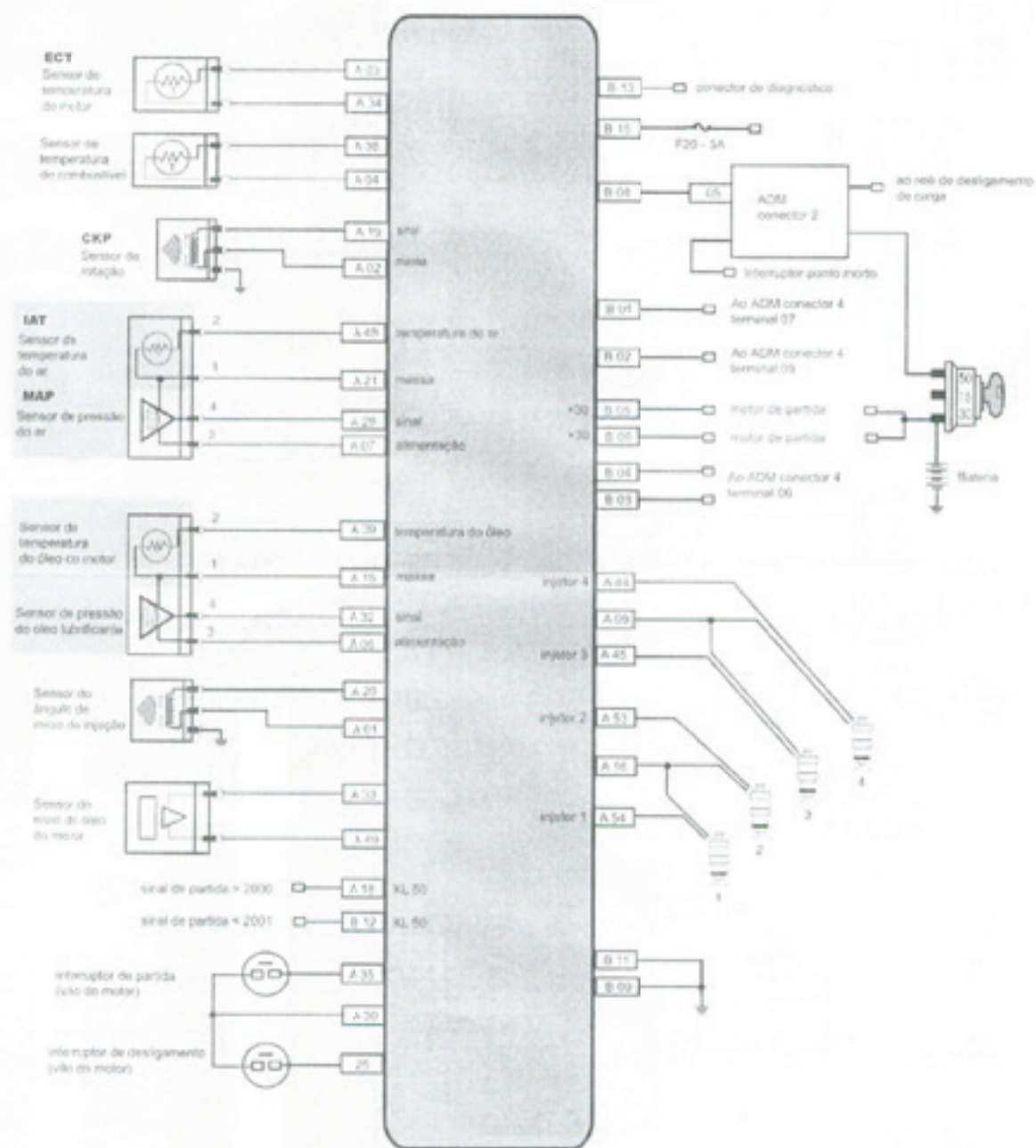

ESQUEMAS ELÉTRICOS