

Instale o suporte.

Instale os parafusos.

Apertar os parafusos.

Instale as braçadeiras de cabo.

Nota
Use peças novas.

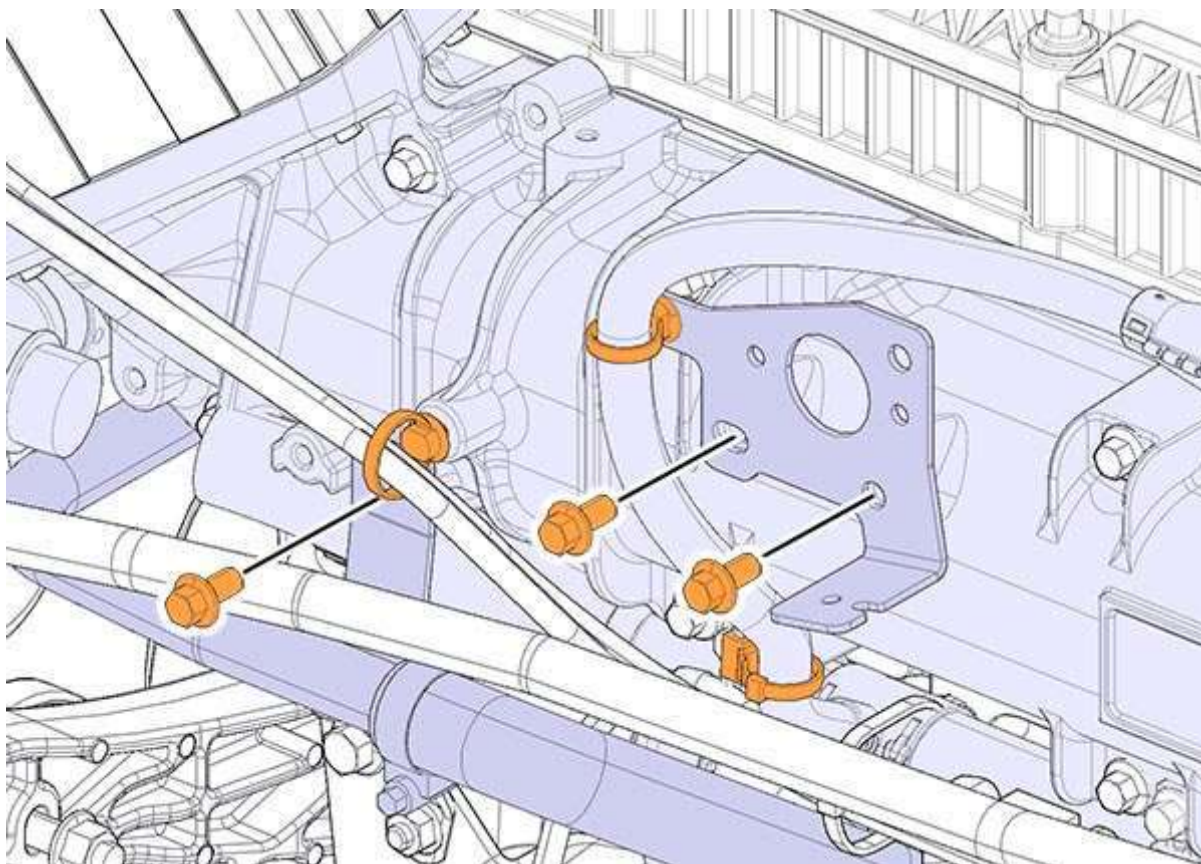

|Instale o suporte.

|Instale os parafusos.

|Apertar os parafusos.

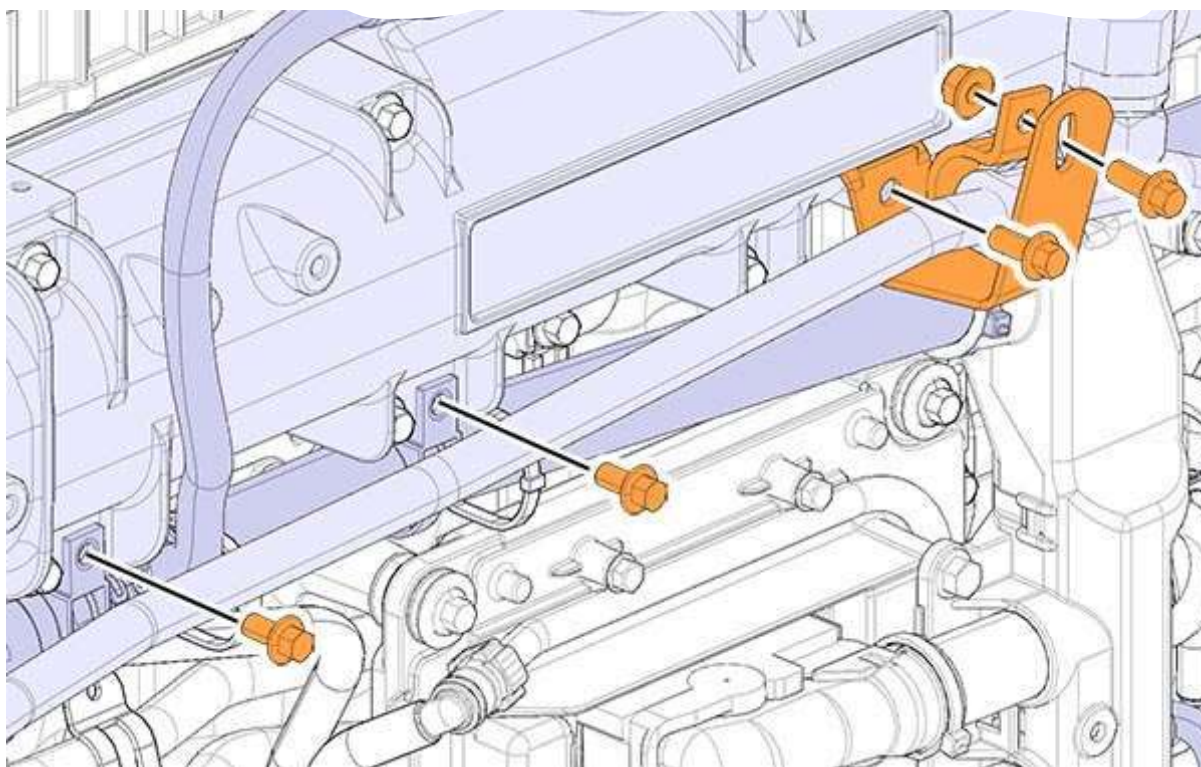

|Instale o tubo.

Instale o parafuso.

Apertar o parafuso.

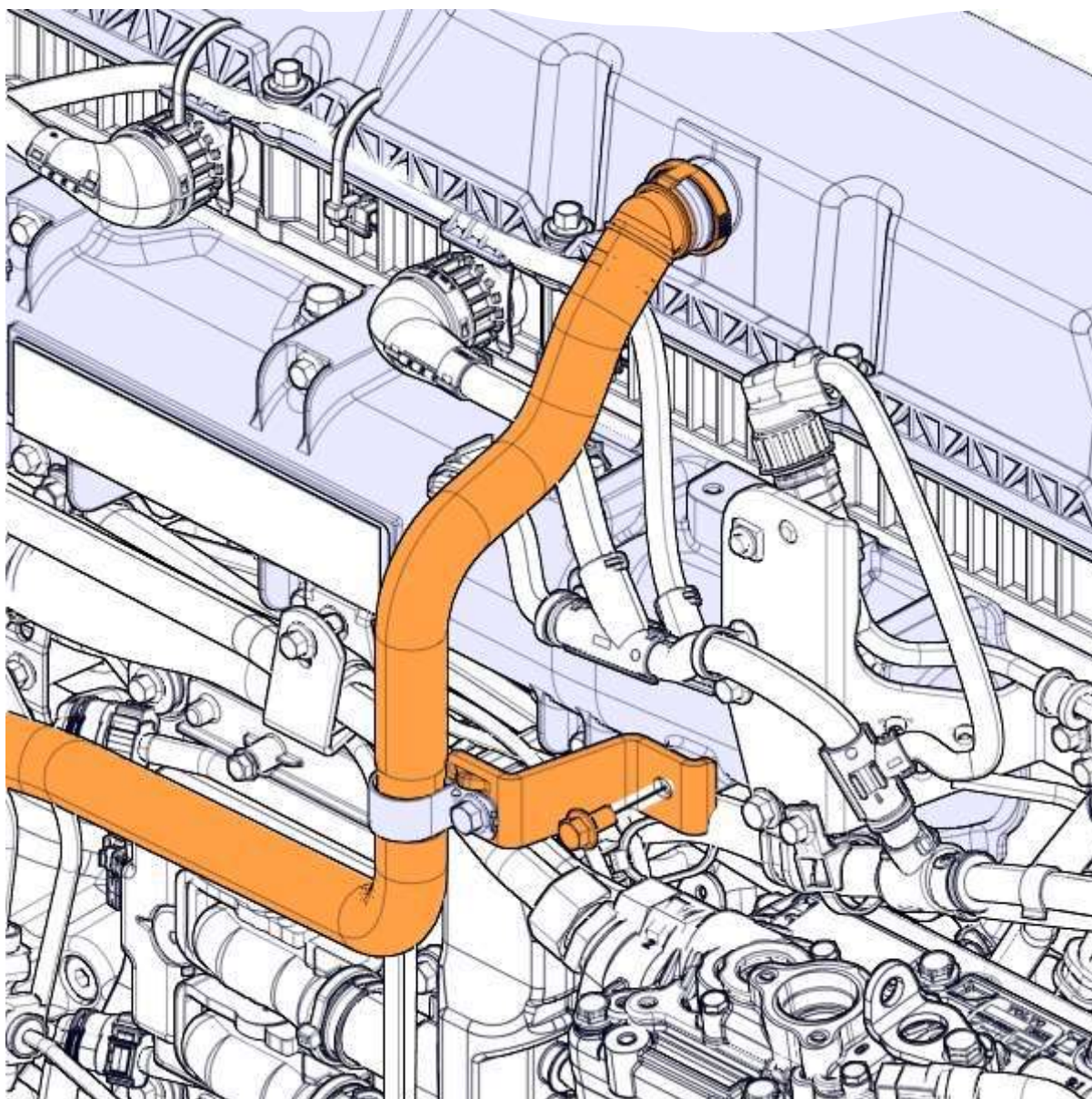

Instale a carcaça com as juntas.

Instale os parafusos.

Aperte os parafusos com torque diagonalmente.

| | | |
|---------------------------------|----|---------------|
| Carcaça intermediária, parafuso | 1. | 10 ± 2 Nm |
| | 2. | 24 ± 4 Nm |

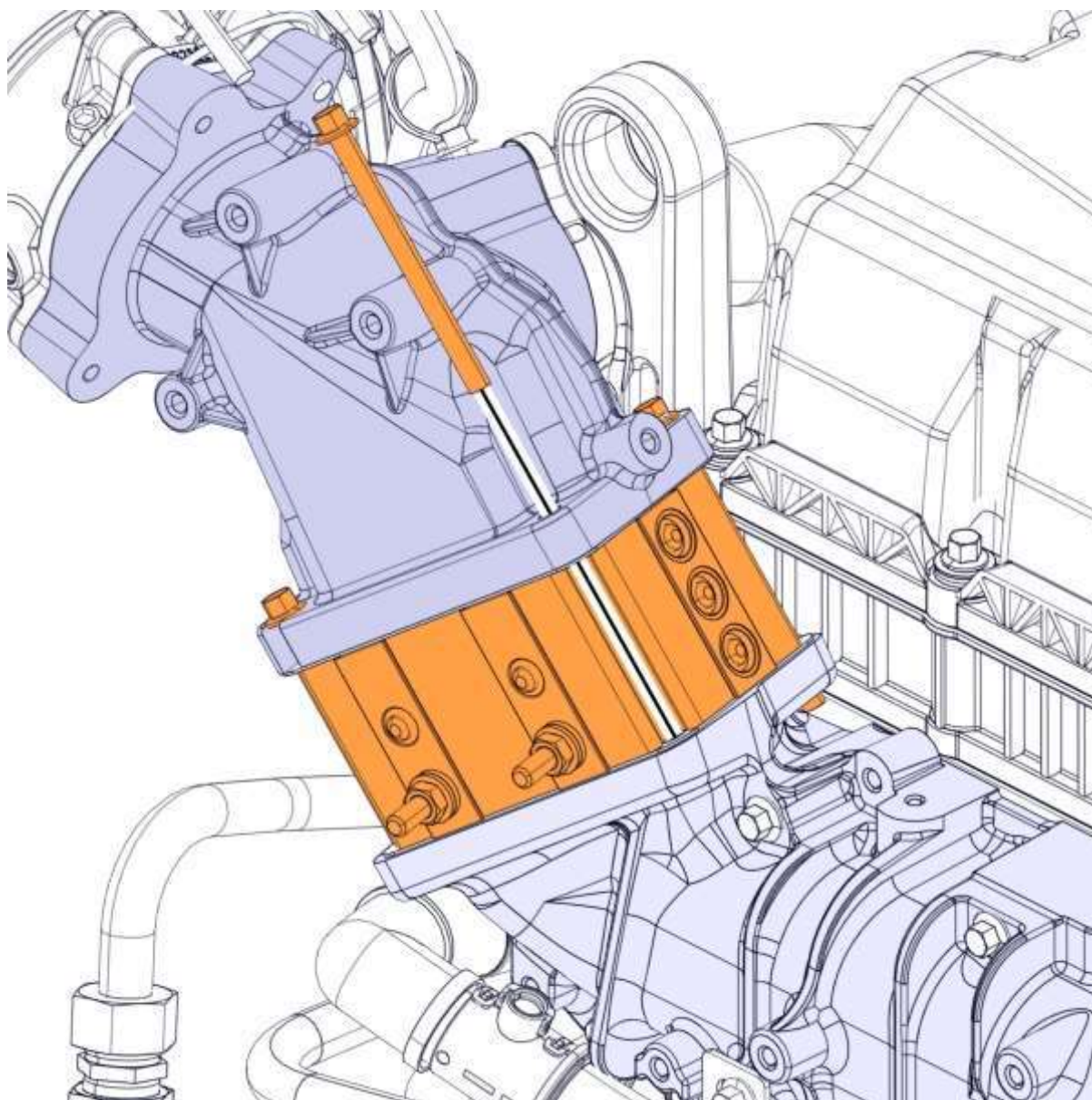

Instale o suporte.

Instale os parafusos.

Instalar a braçadeira.

Nota

Use uma peça nova.

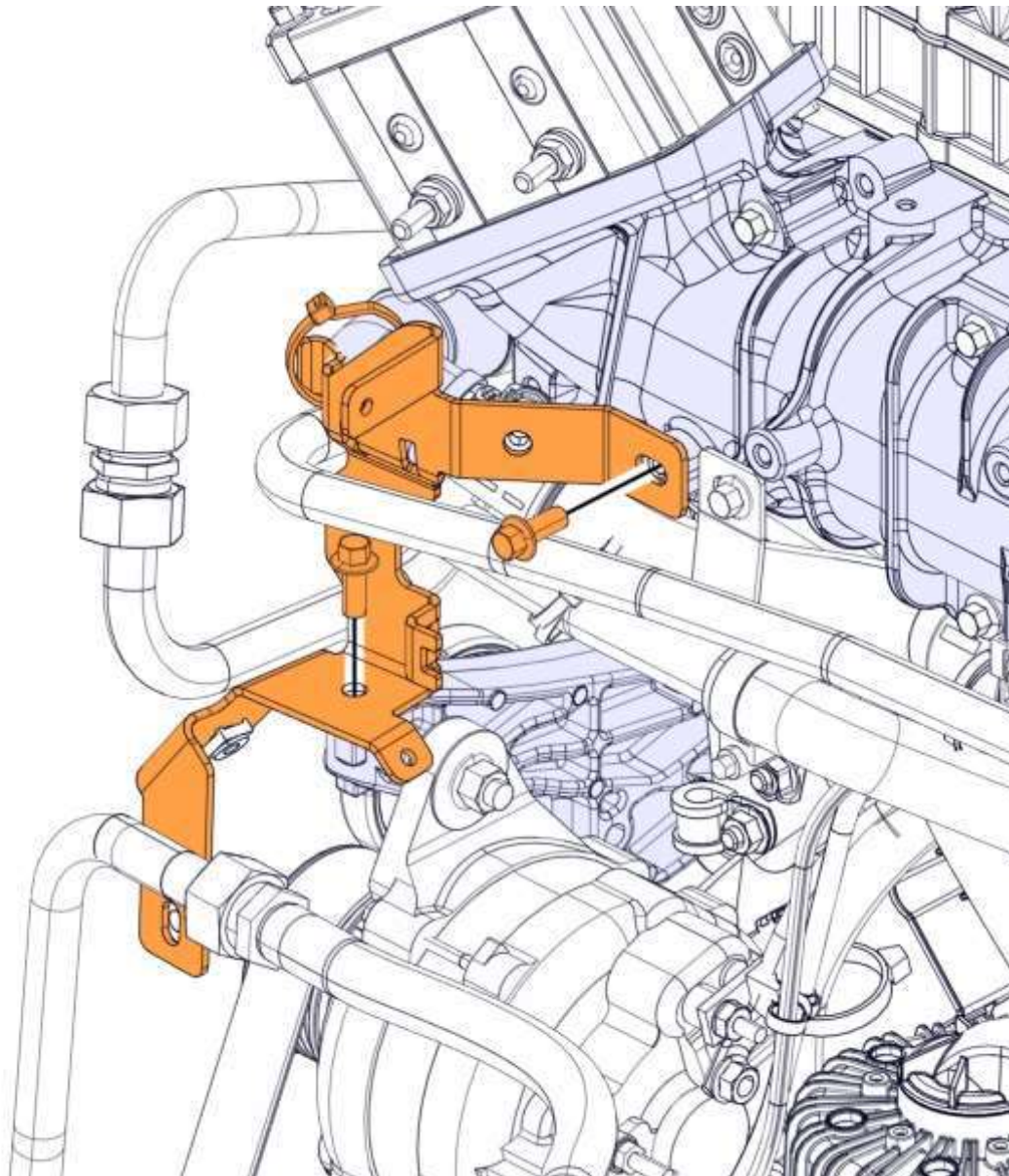

Execute este procedimento quando a condição abaixo for atendida.

Dependendo do equipamento.

Conecte os cabos.

Instale o parafuso e as porcas.

Apertar os parafusos.

Aperte as porcas com o torque adequado.

| | |
|---|------------|
| Cabo de força, aquecedor do ar de admissão, porca | 10 ±1,5 Nm |
|---|------------|

| | |
|--|------------|
| Cabo terra, aquecedor do ar de admissão, porca | 10 ±1,5 Nm |
|--|------------|

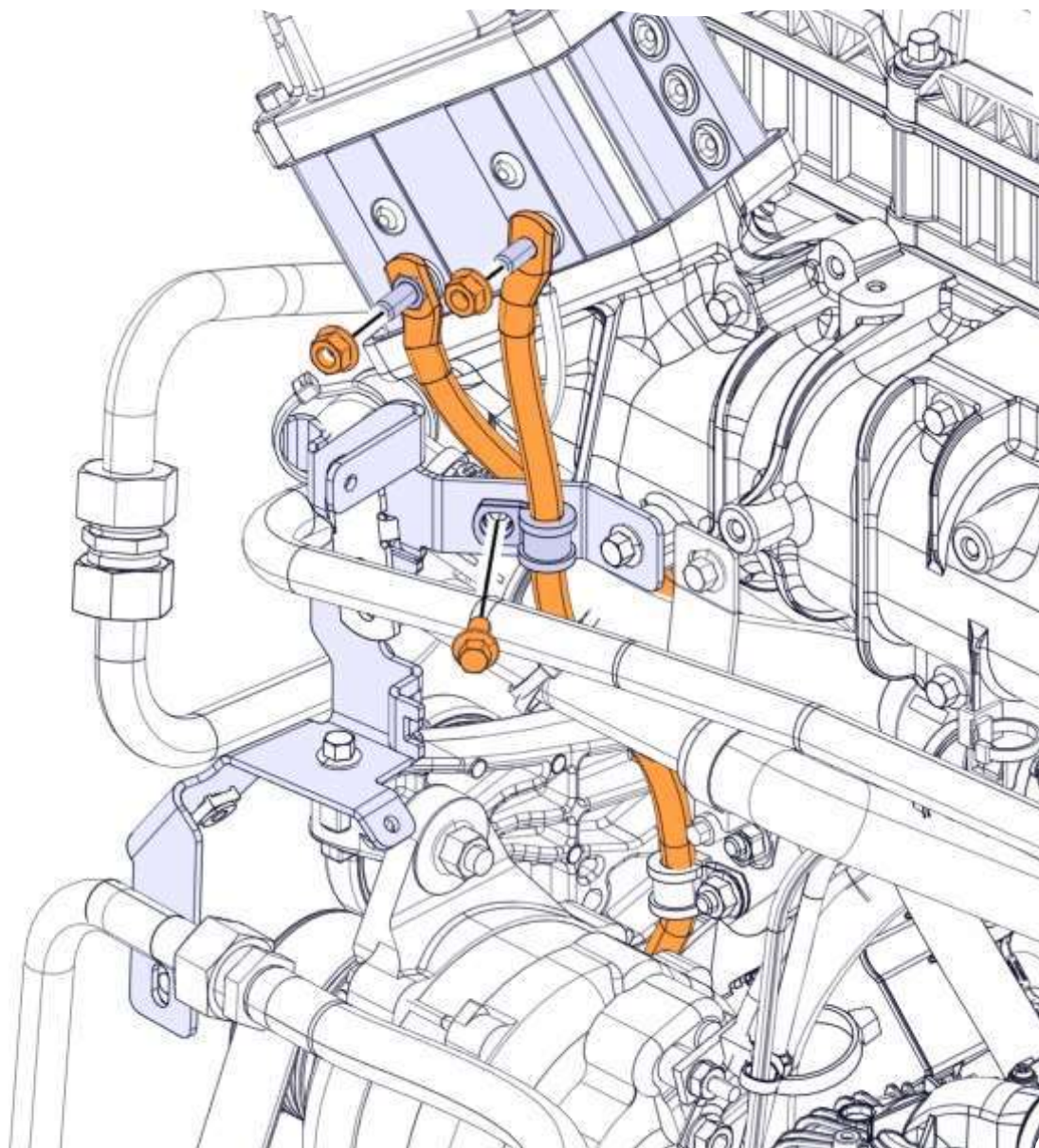

|Instale os suportes.

|Instale os parafusos.

|Apertar os parafusos.

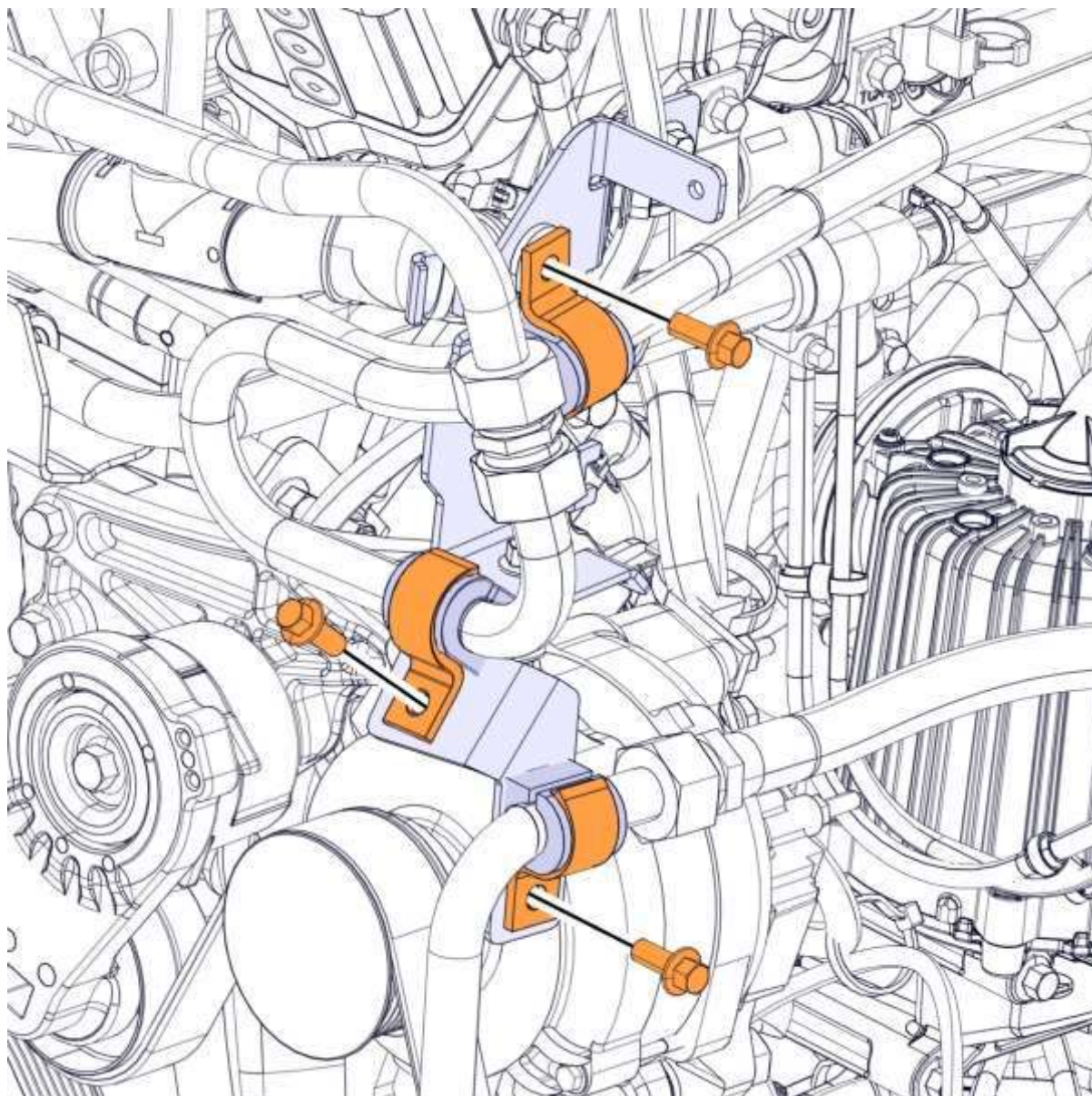

|Instale o suporte.

|Instale os espaçadores.

|Instale os parafusos.

|Apertar os parafusos.

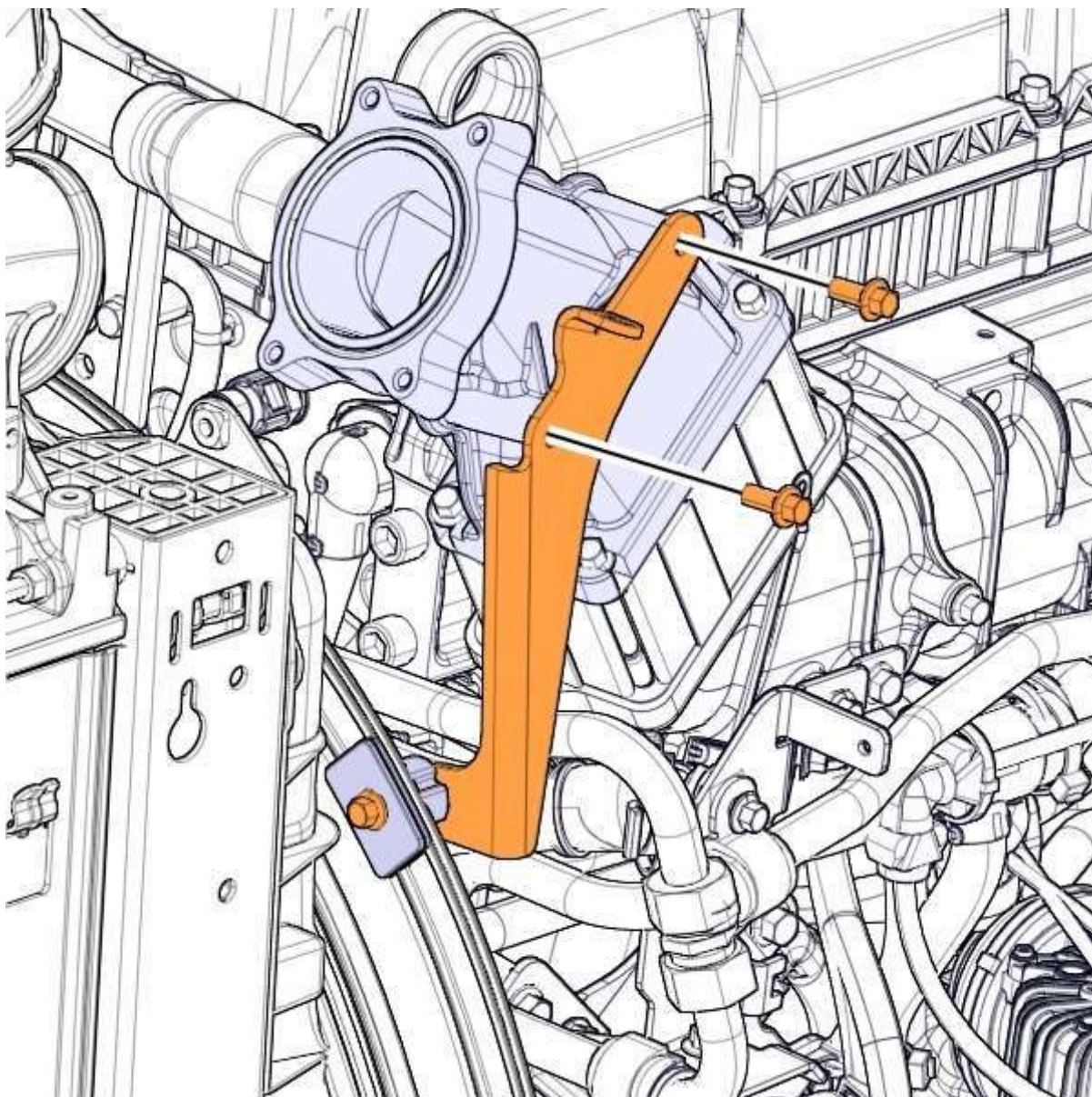

Prender o conector.

Instale as braçadeiras de cabo.

Nota
Use peças novas.

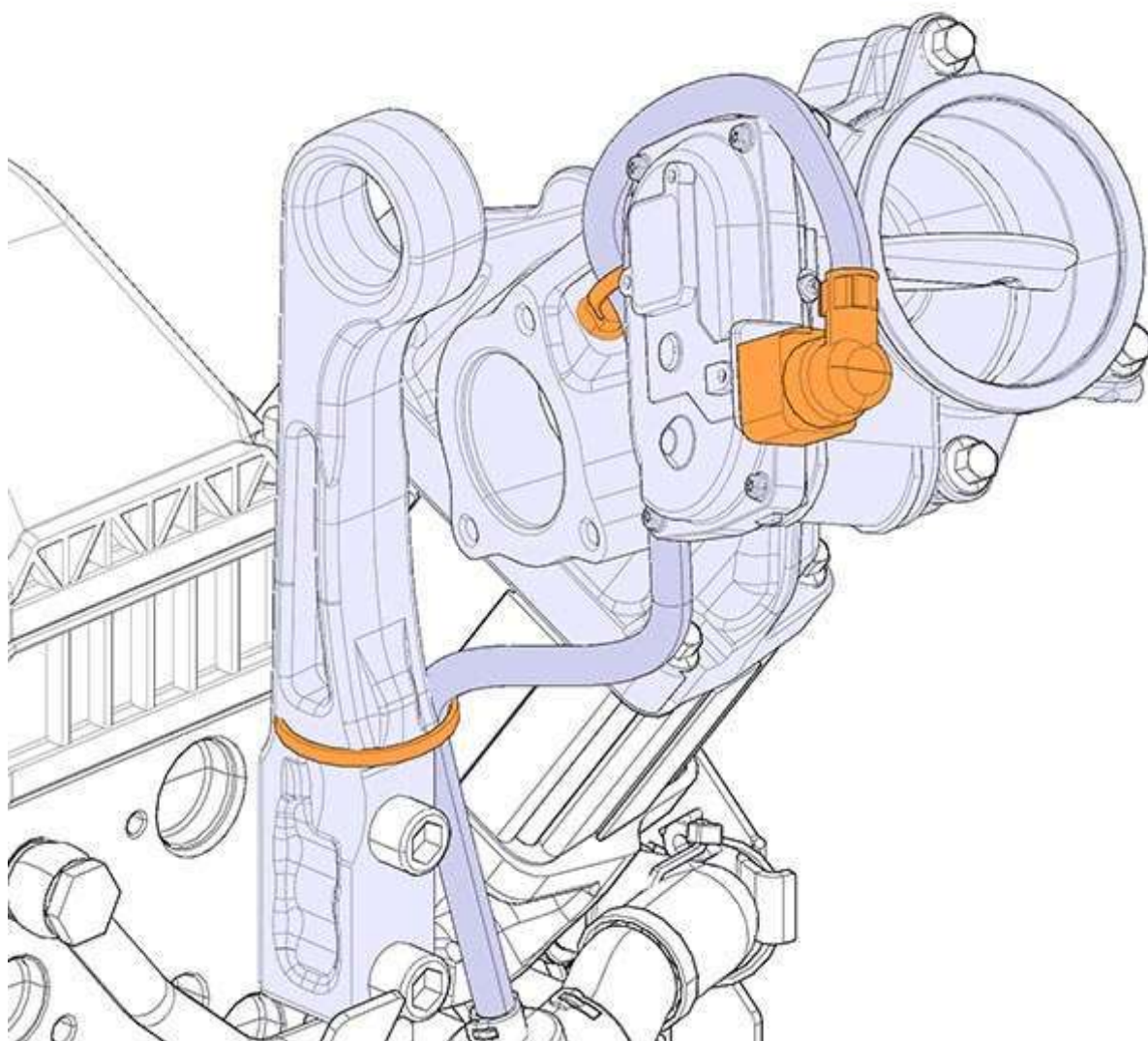

Aplicar o composto de montagem nas braçadeiras-V.

Nota

Usar peças novas.

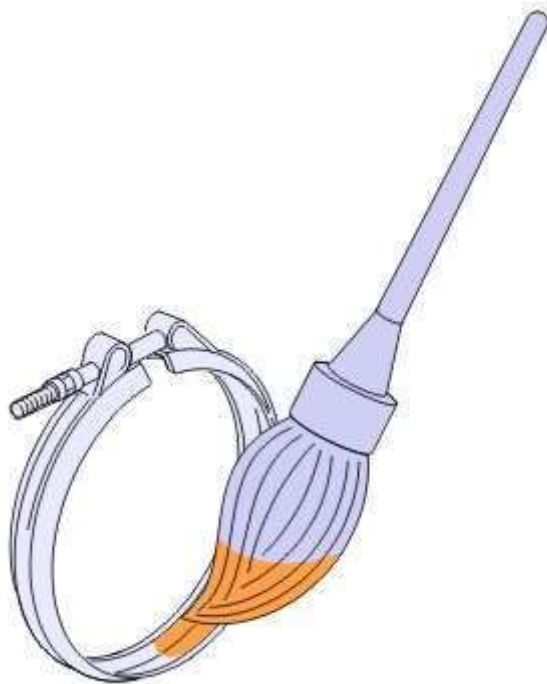

Instale a mangueira de ar de carga

Instalar as braçadeiras-V.

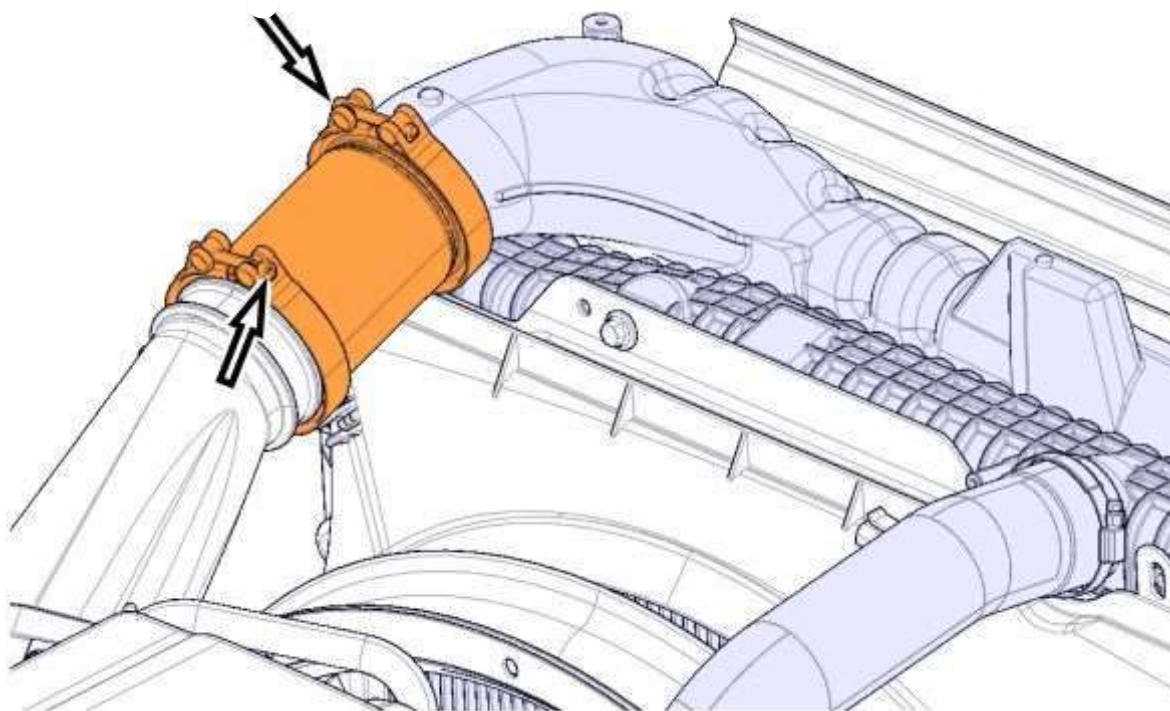

Prender o conector.

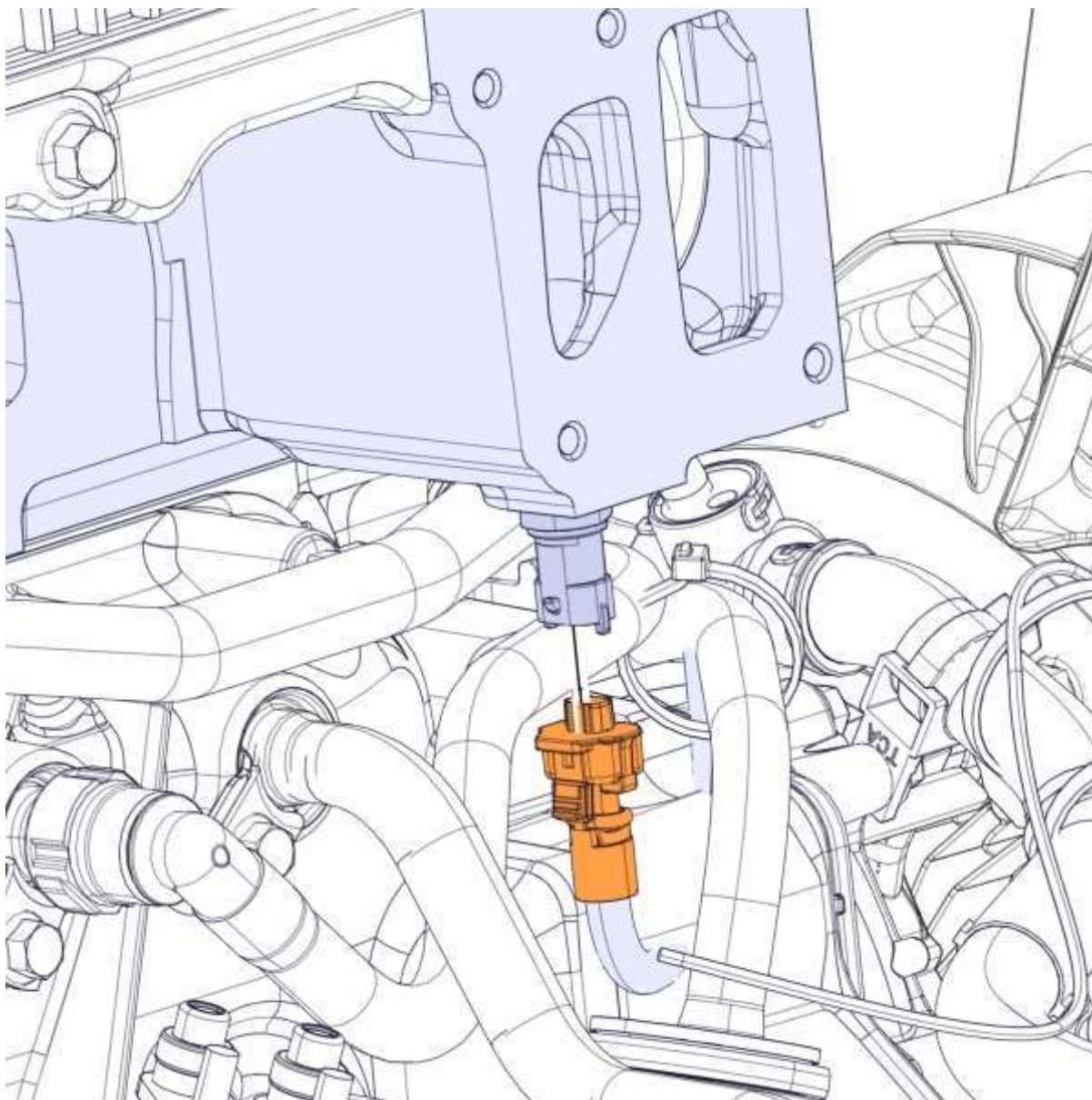

Limpe as superfícies de contato

Instale a vedação.

Nota
Use peças novas.

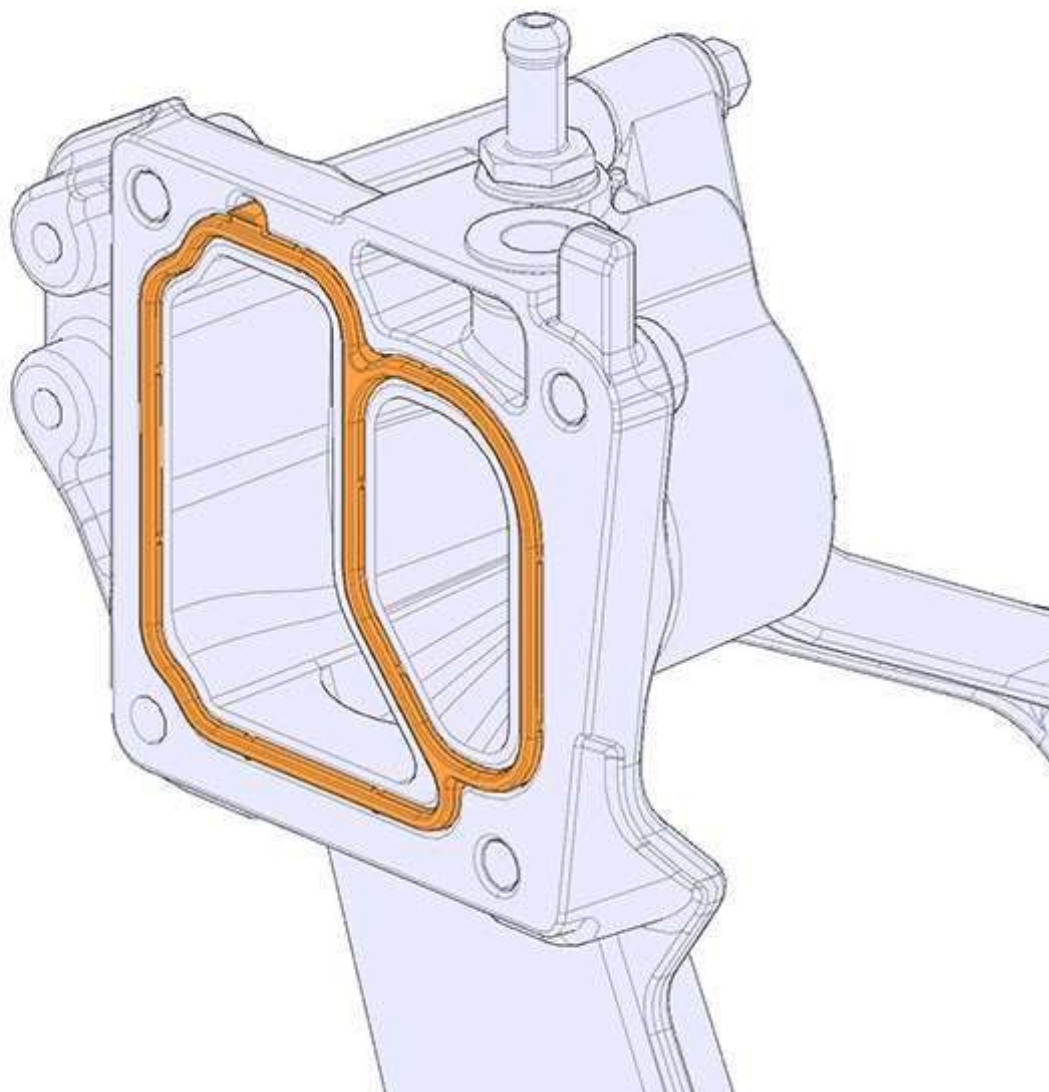

|Limpe as superfícies de contato.

|Instale os anéis em O.

|**Nota**
|Use peças novas.

|Lubrifique os anéis em O.

[Graxa universal](#)

|Instale a luva.

|Instalar o conjunto.

Instale os parafusos.

Apertar os parafusos.

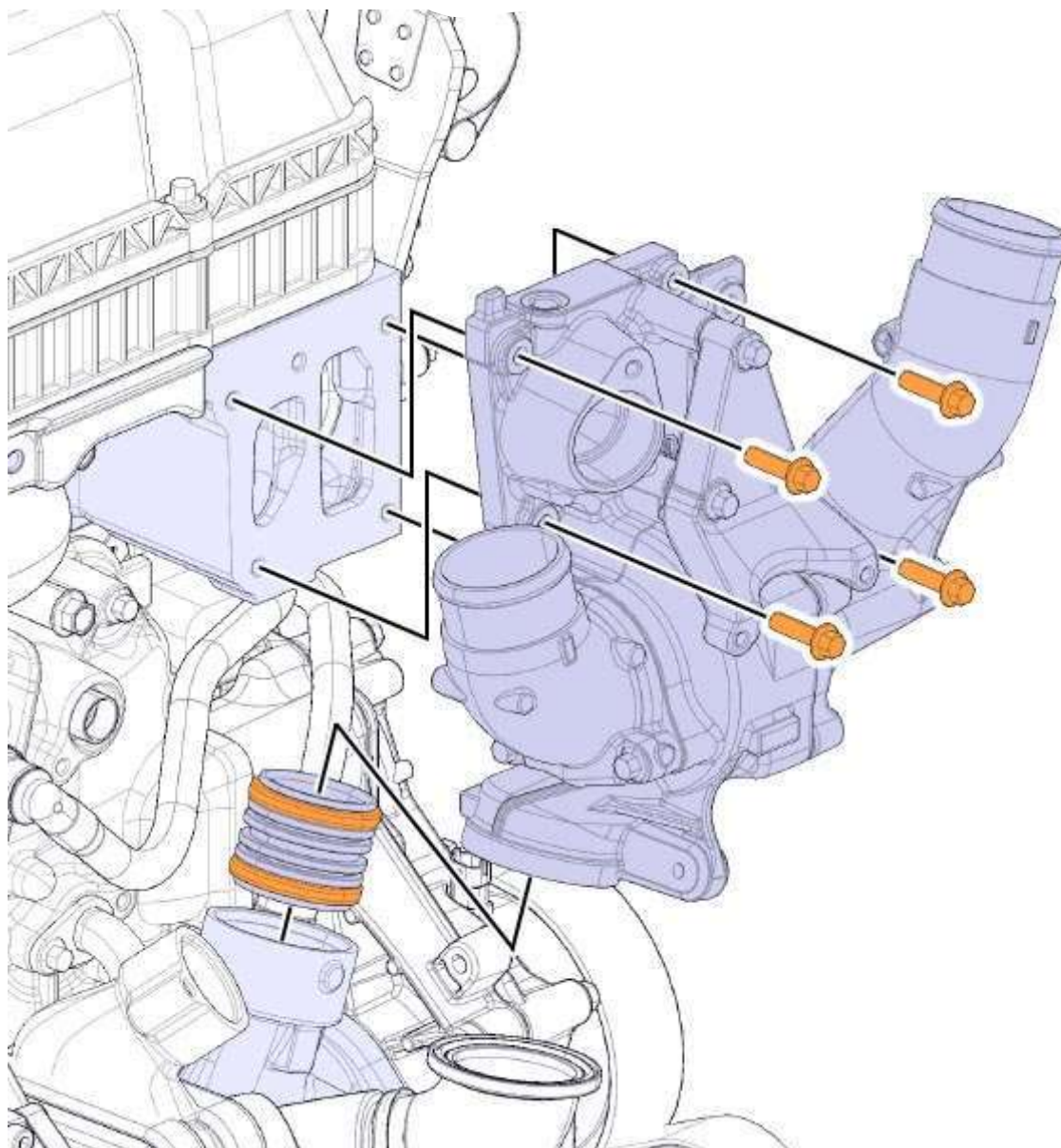

Instale o tubo.

Instale as juntas.

Nota
Use peças novas.

Instale o parafuso vazado.

Aperte o parafuso vazado com o torque definido.

|| Tubo refrigerador do turbocompressor, bico

| 38 ±6 Nm

|Instale a mangueira.

|Aperte a braçadeira.

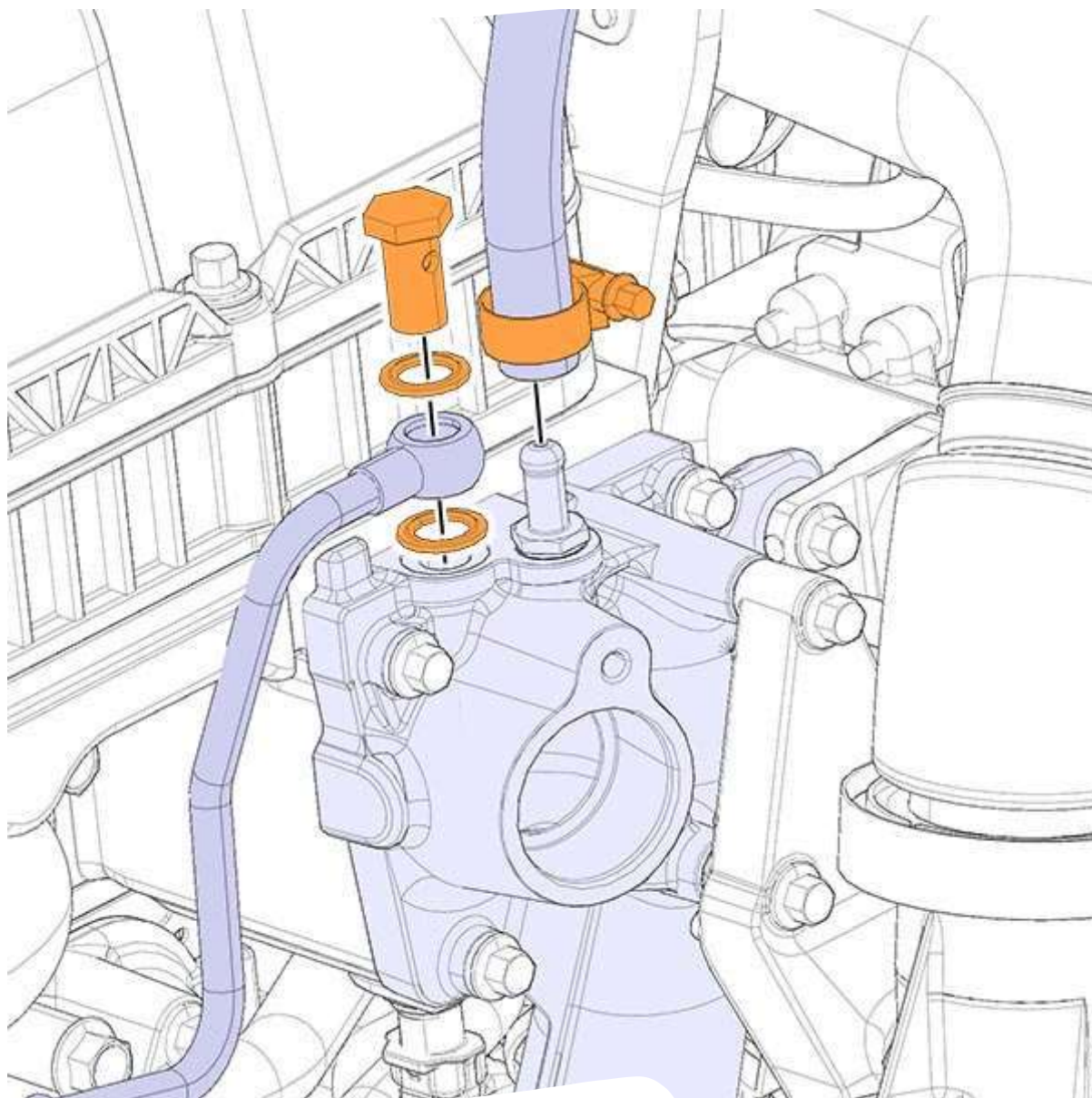

|Instale os anéis em O.

Nota

|Use peças novas.

|Lubrifique os anéis em O.

[Graxa universal](#)

|Instale o tubo.

Instale os retentores.

Instale os parafusos.

Apertar os parafusos.

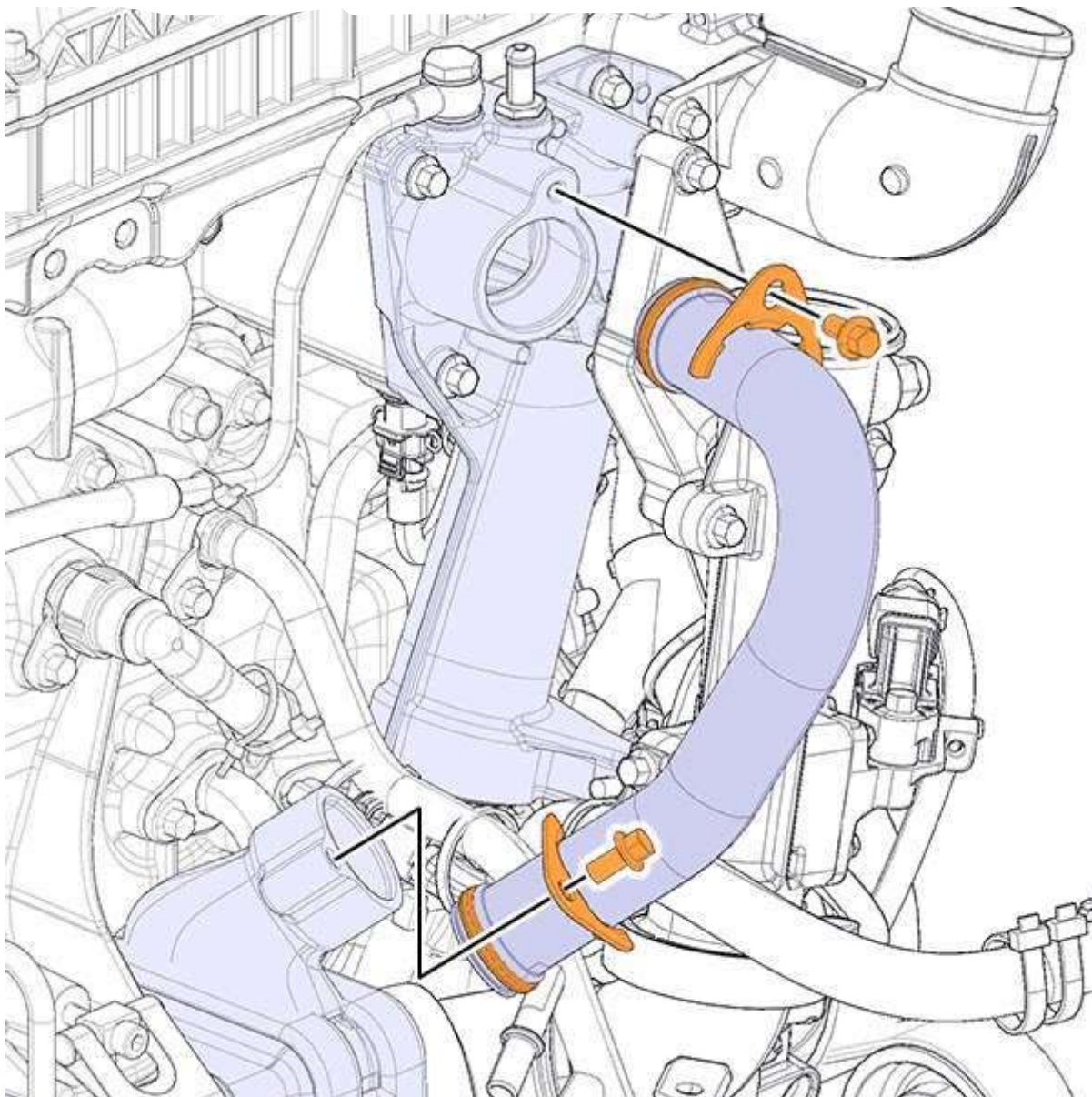

Instale o anel em O.

Nota

Use uma peça nova.

Instale o tubo.

Instale os parafusos.

Apertar os parafusos.

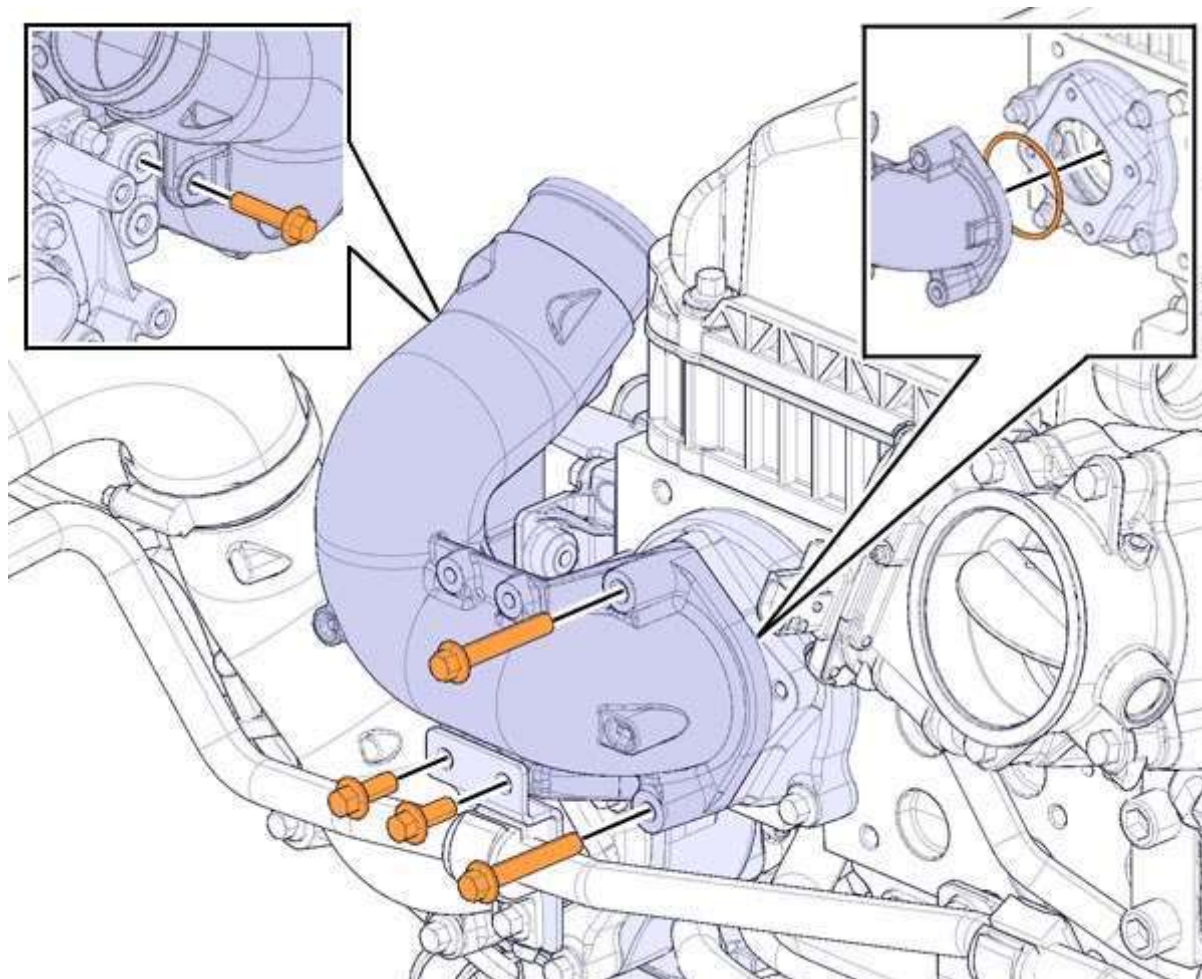

|Instale o suporte.

|Instale os espaçadores.

|Instale os parafusos.

|Apertar os parafusos.

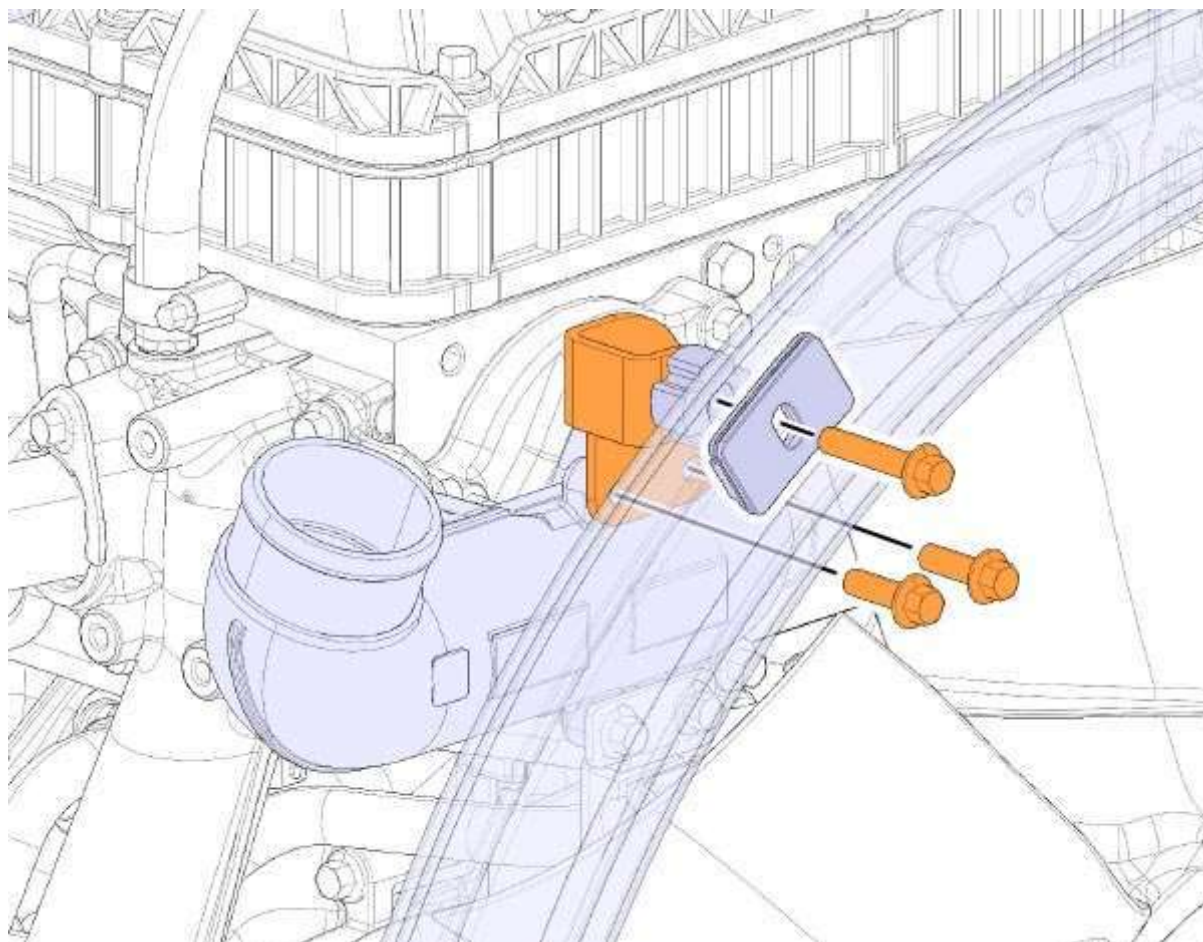

|Instale o tubo.

|Aperte a braçadeira.

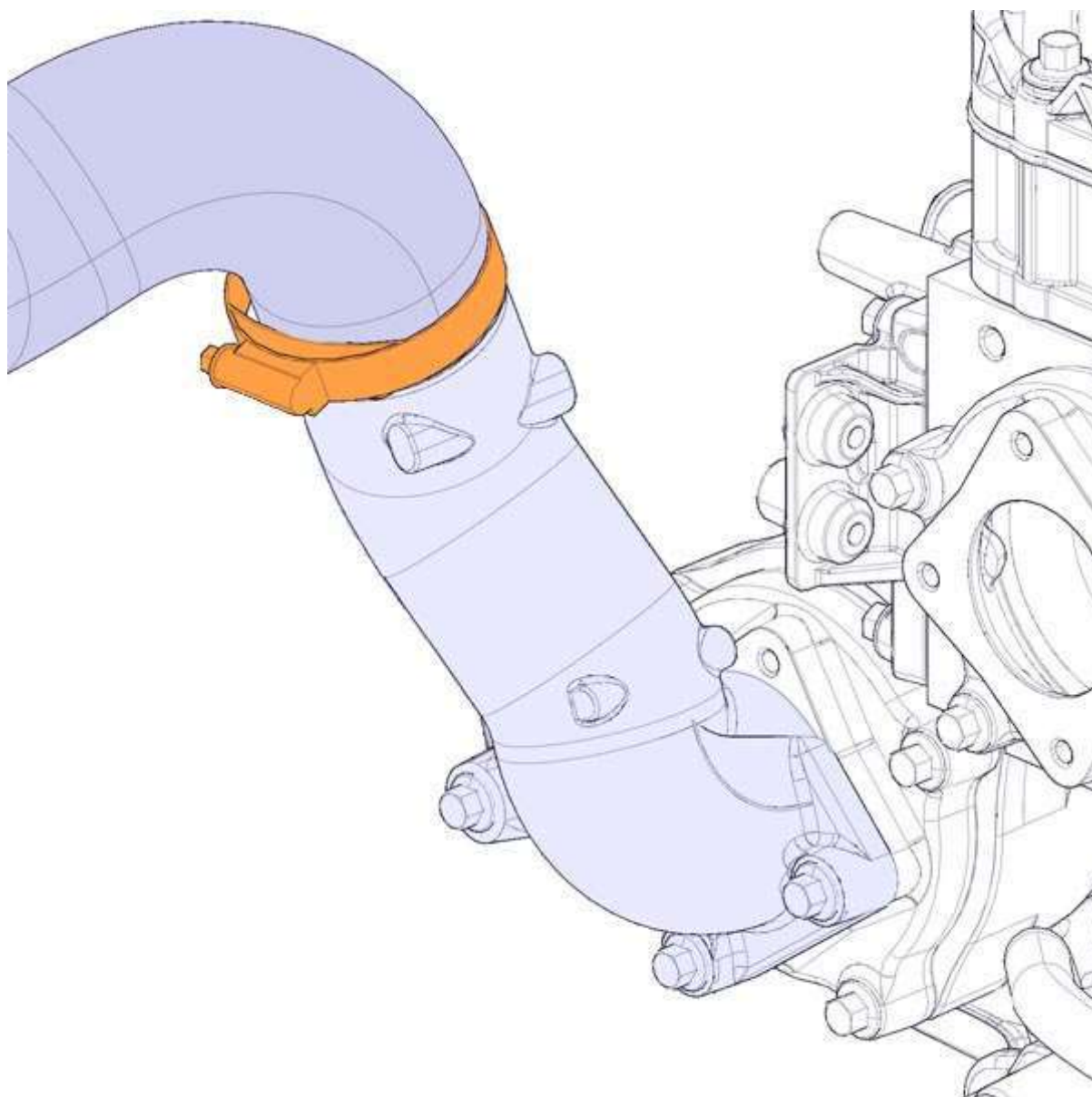

Aplique o composto de montagem nas braçadeiras V.

[Junta parafusada, pasta](#)

Nota

Use peças novas.

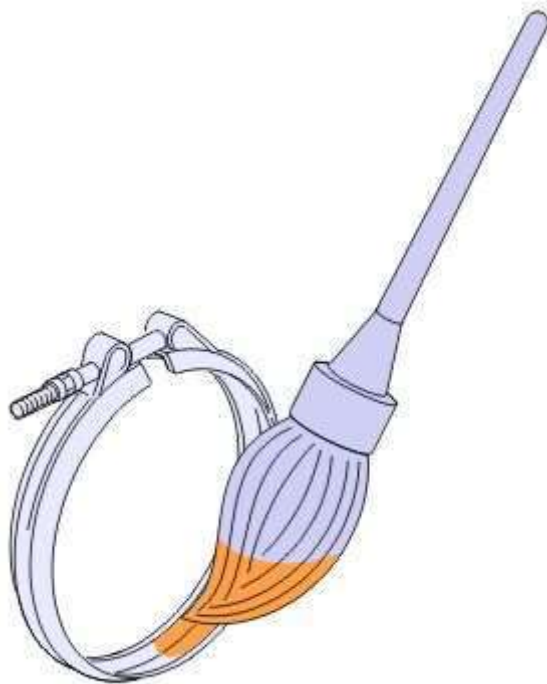

Instale o anel em O.

Nota

Use uma peça nova.

Instale o tubo venturi.

Instale os parafusos.

Nota

Aperte manualmente.

Instalar a braçadeira.

Nota

Aperte manualmente.