

Remova as outras capas dos rolamentos da mesma forma.

Remova os outros casquilhos da mesma forma.

Limpar cuidadosamente as superfícies da bronzina.

**Nota**

Garantir que não restem resíduos.

Lubrifique a superfície do rolamento interno.

Óleo

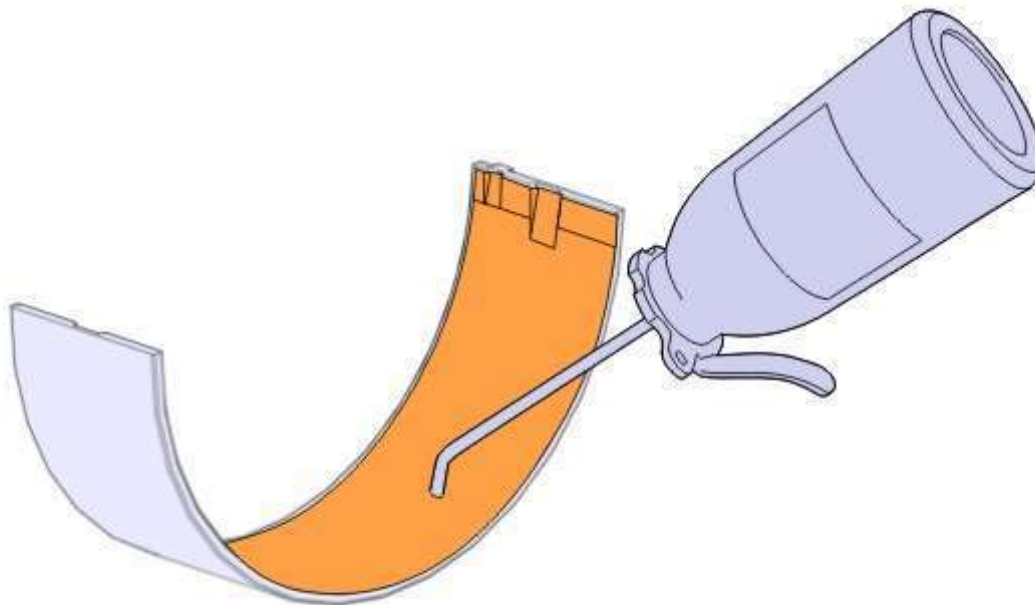

Instale o casquilho.

**Nota**

Certifique-se de que a superfície externa da bronzina não contenha óleo.

**Nota**

Certifique-se de que a etiqueta antigiro está posicionada corretamente.

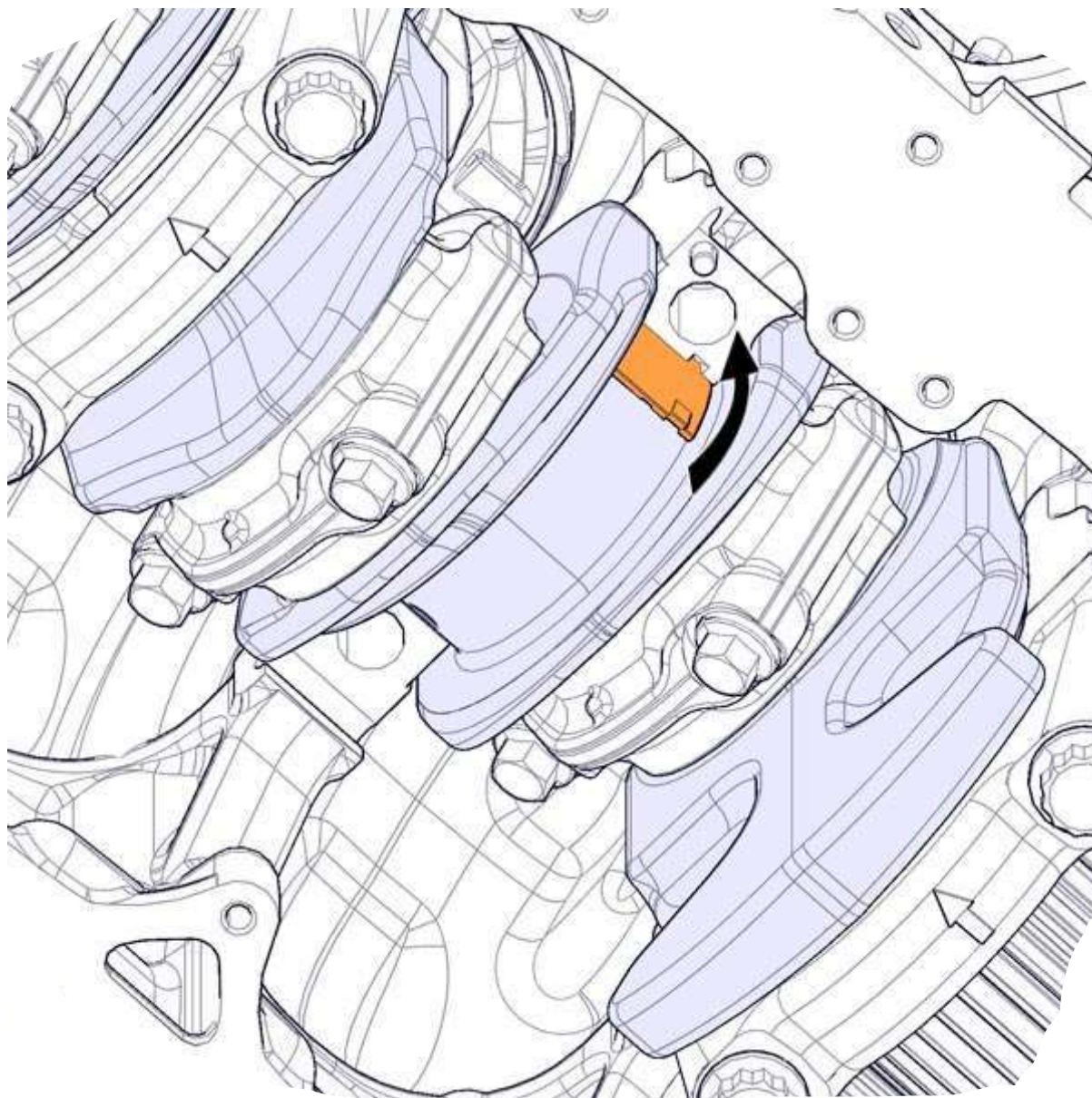

Instale o casquilho.

**Nota**

Não lubrifique a bronzina nesse estágio.  
Instale a bronzina seca.

**Nota**

Certifique-se de que a etiqueta antigiro está posicionada corretamente.



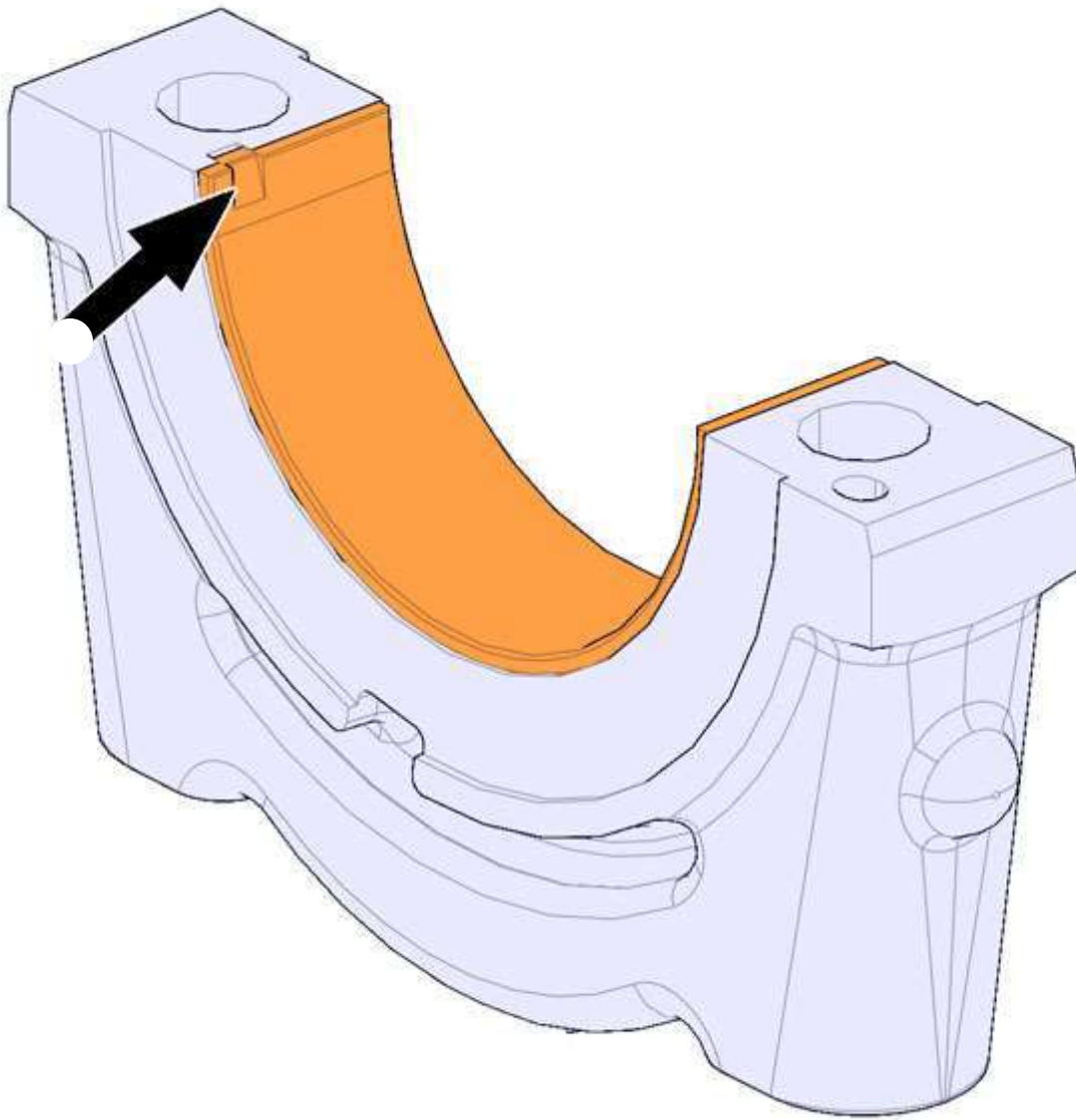

Lubrifique a superfície do rolamento.

### Oleo

#### Nota

Certifique-se de que a superfície externa da bronzina não contenha óleo.

#### Nota

Aplicar uma camada de óleo fina nas bronzinas.

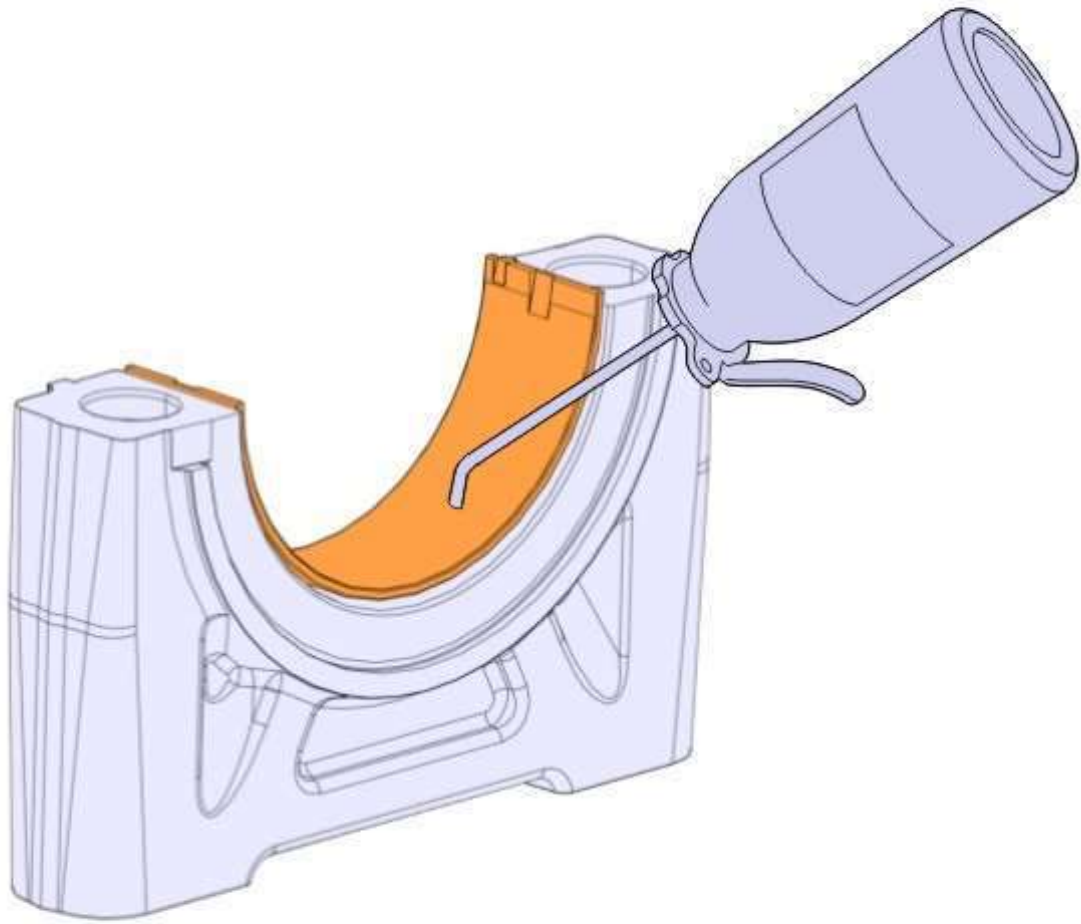

|Instalar a carcaça do rolamento.

|Instalar os parafusos.

|Apertar os parafusos.

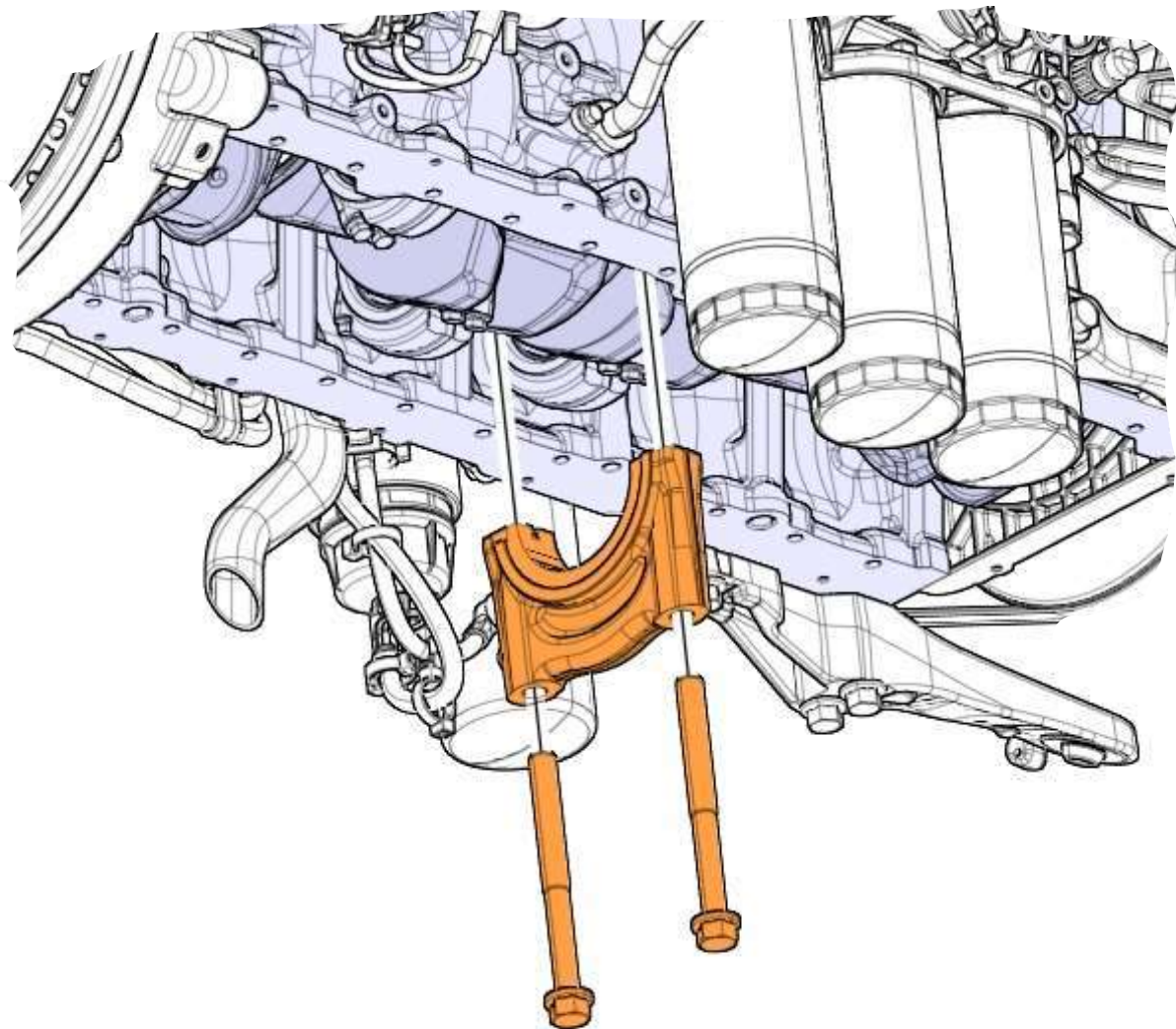

Instale os outros casquilhos da mesma forma.

Instalar as outras capas do rolamento da mesma forma.

Instalar os parafusos.

Apertar os parafusos com o torque especificado.

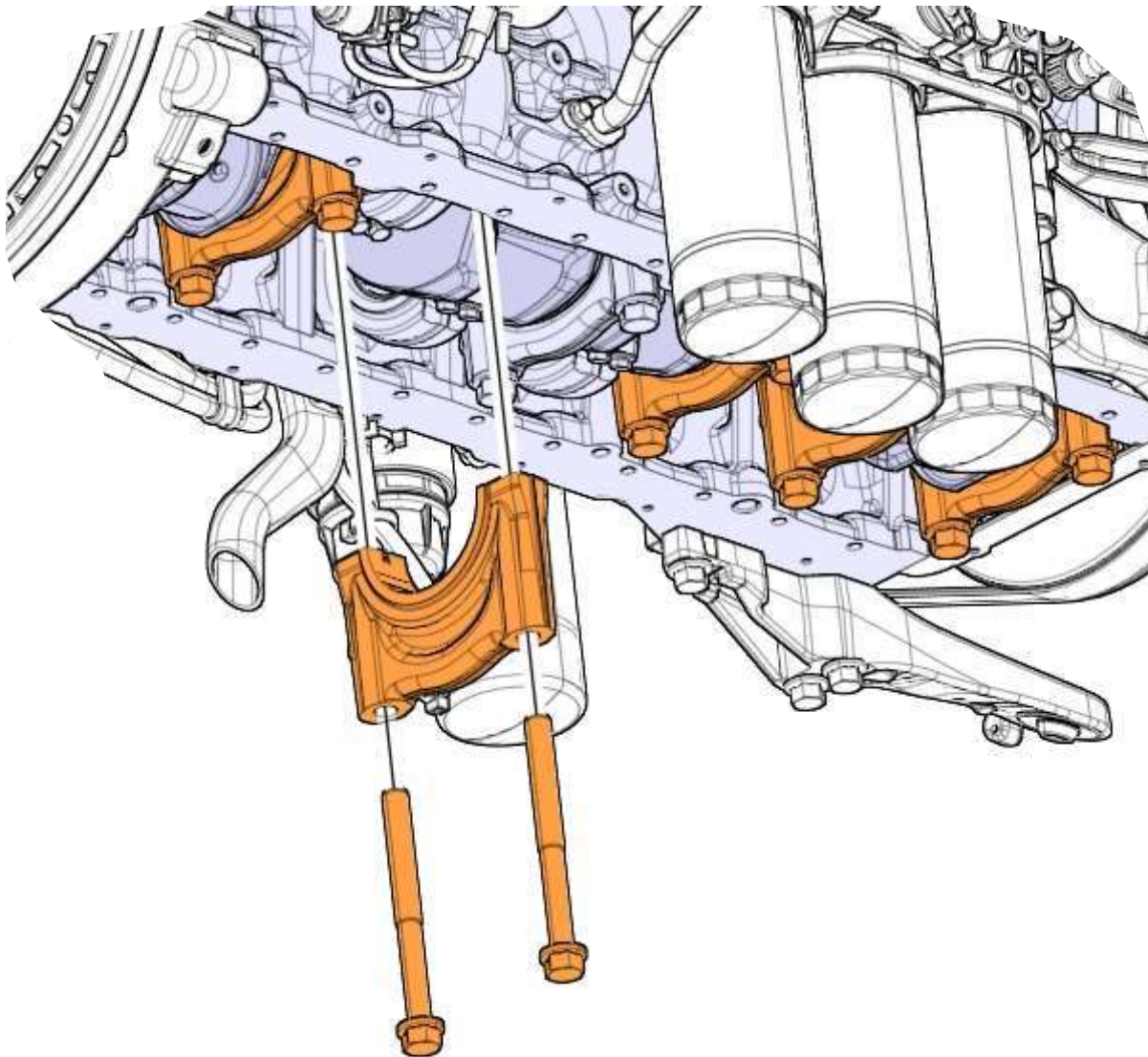

Tampa do rolamento principal, parafuso

1. Para cada par de parafusos, os parafusos nas posições 1, 3, 5, 7, 9, 11 e 13 devem ser apertados primeiro em cada etapa.  
 Sequência de torque:  
 1-2-3-4-5-6-7-8-9-10-11-12-13-14  
 $50 \pm 10$  Nm
2. Sequência de torque: 1-14  
 $150 \pm 20$  Nm
3. Sequência de torque: 1-14  
 $120 \pm 5^\circ$



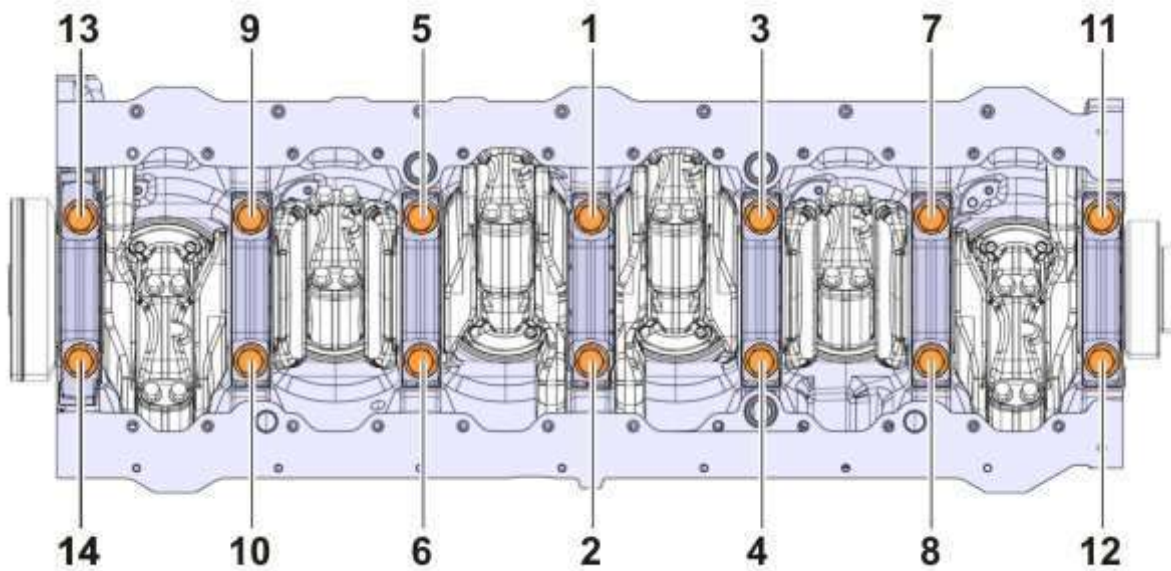

| Instale a bomba de óleo.

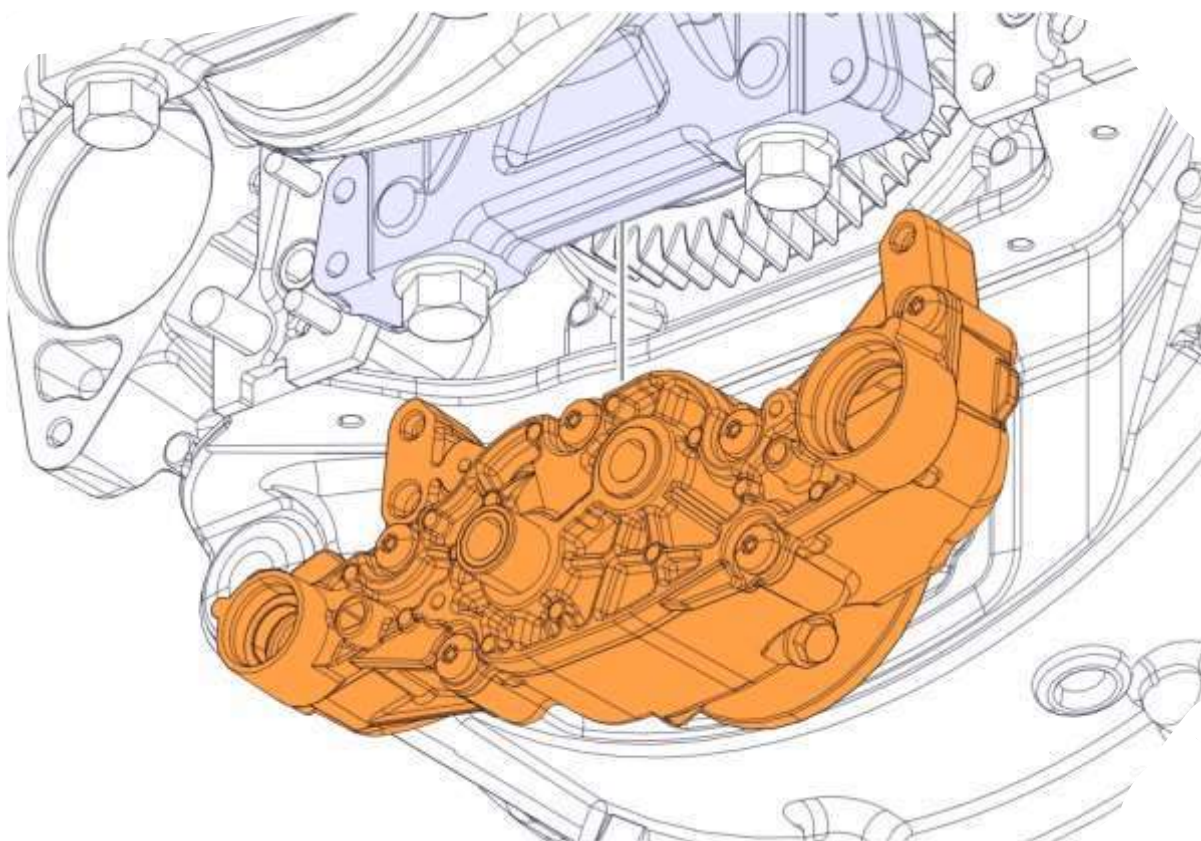

| Instalar os parafusos.

| Apertar os parafusos com o torque especificado.

| Bomba de óleo, parafuso

| Sequencia de torque: 1-4

| 24 ±4 Nm



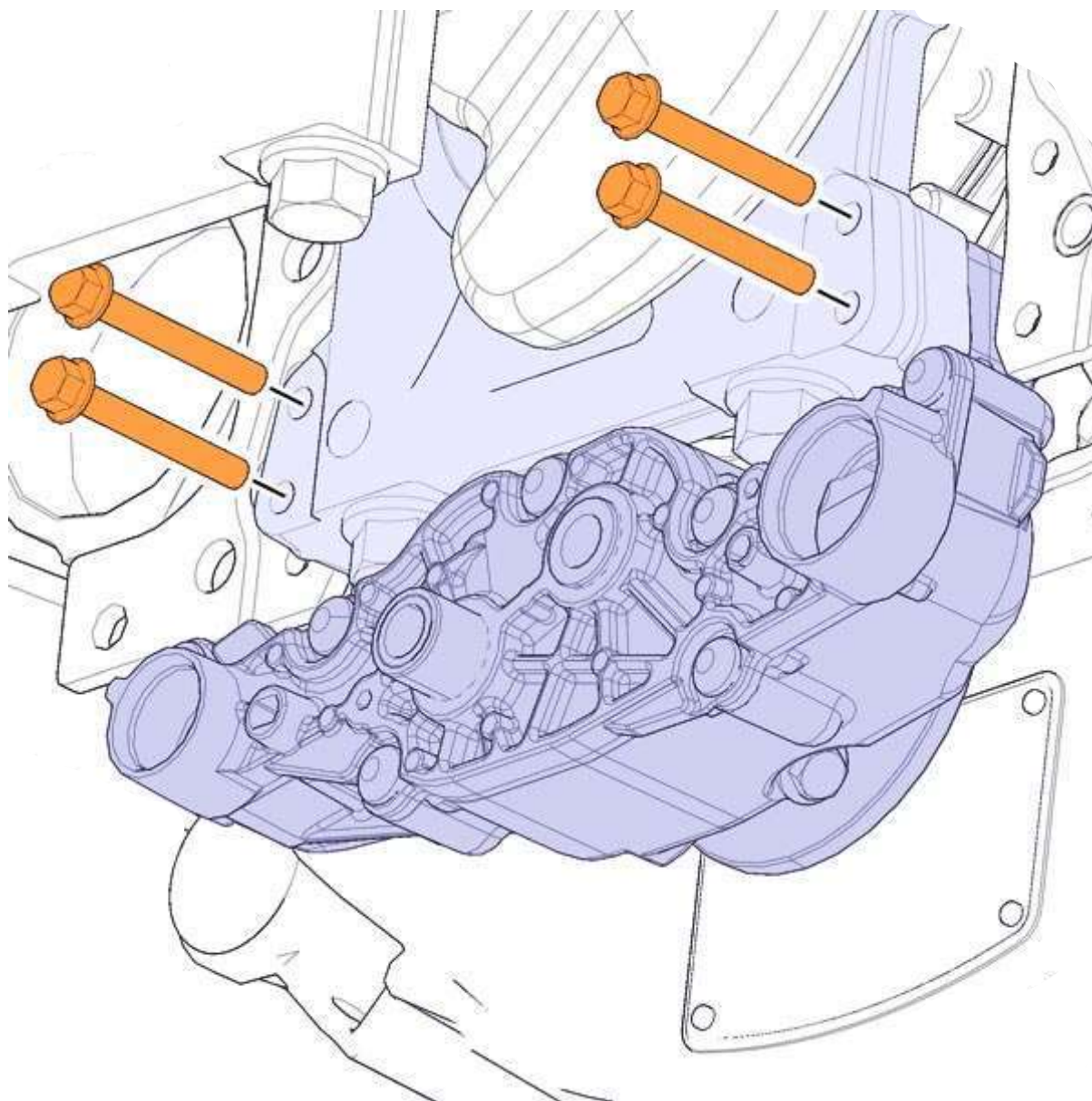

Instale o quadro de reforço.

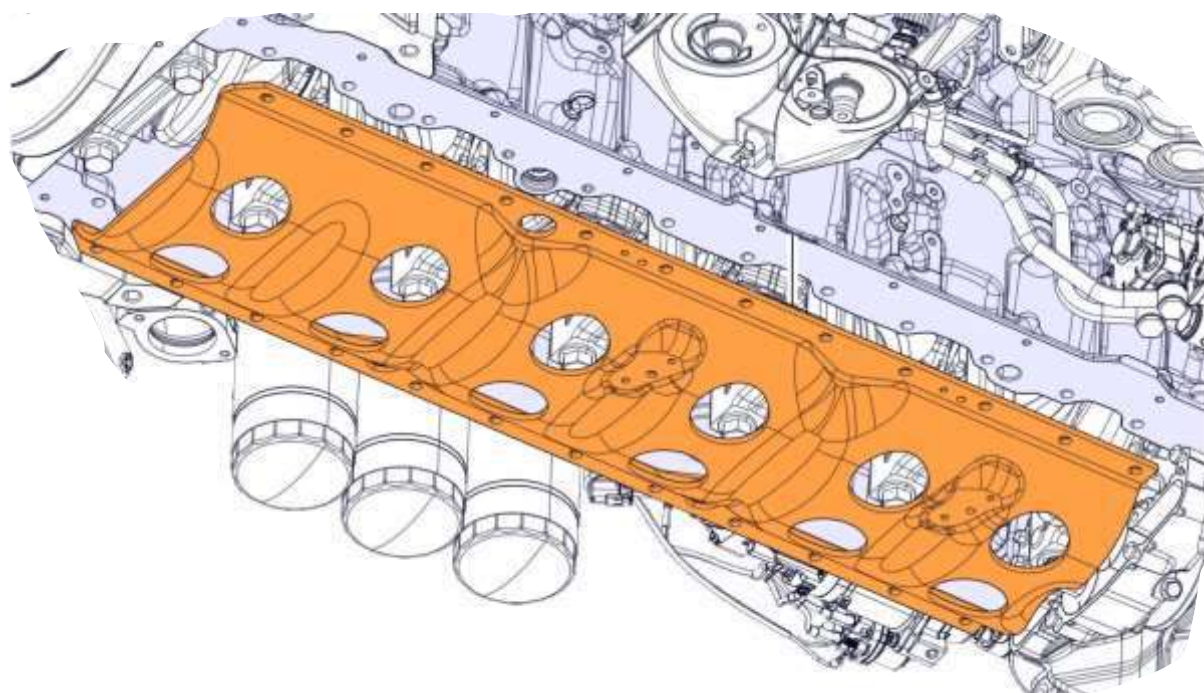

Instale os parafusos.

Nota

Use peças novas.

Nota

Os parafusos reutilizados podem se partir ao aplicar o torque.

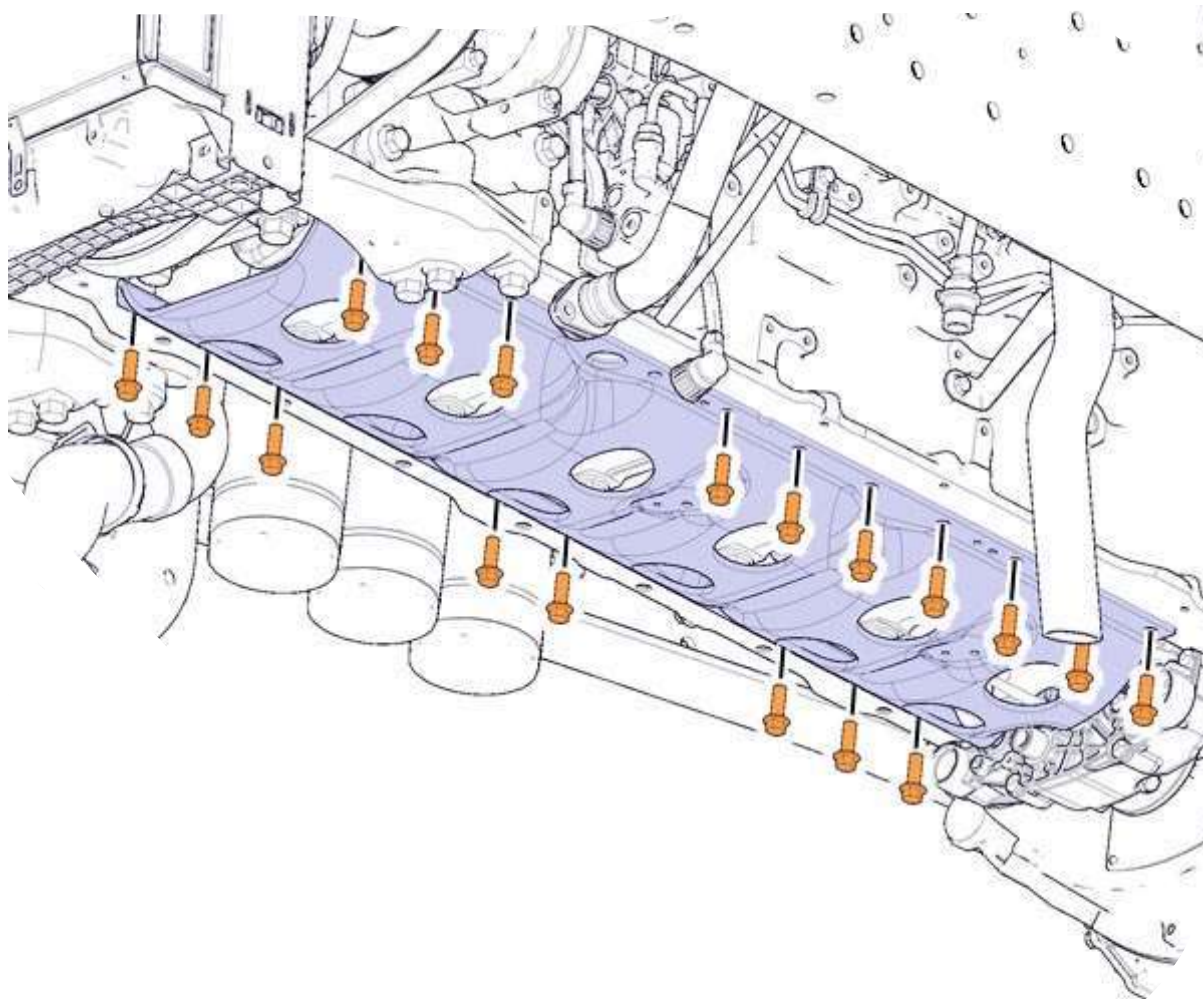

Aperte os parafusos com o torque especificado.

Quadro de reforço, parafusos

1.

Sequência de torque: 1-18

- | 45 ±5 Nm
- | 2. | Sequência de torque: 1-18
- | 60 ±5°

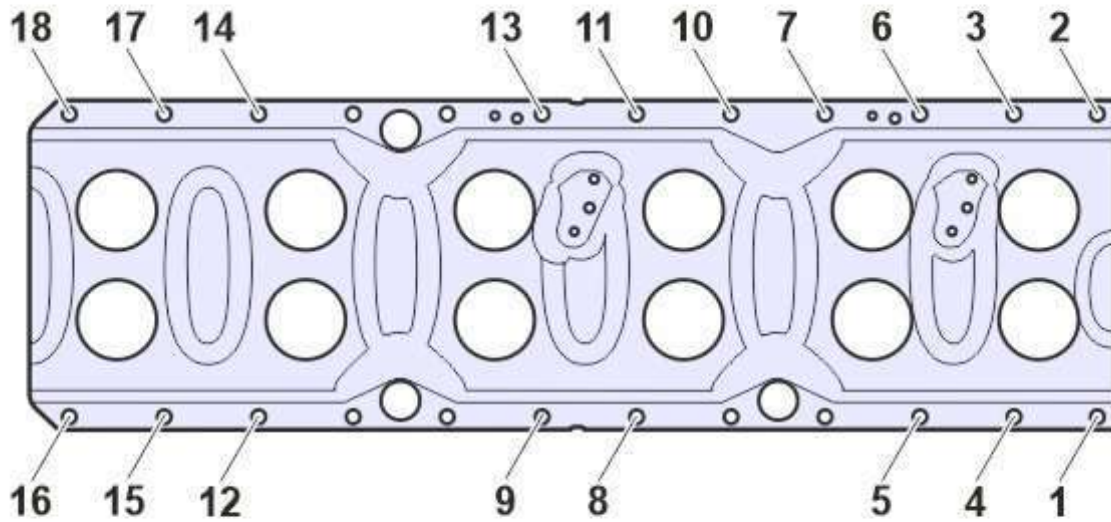

|Instalar os anéis-U.

Nota  
Usar peças novas.

|Lubrificar os anéis com óleo de motor.



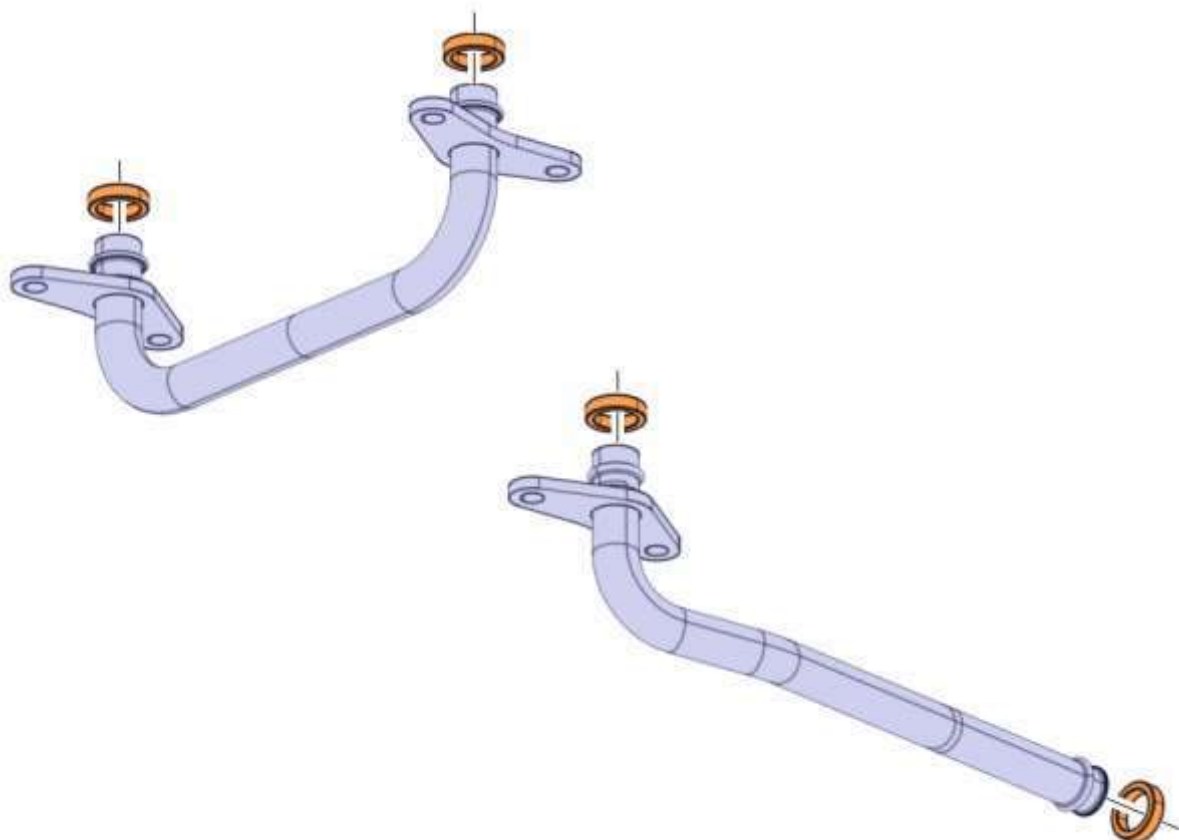

Instalar os tubos.

Instalar os parafusos.

**Nota**  
Usar peças novas.

**Nota**  
Os parafusos reutilizados podem se partir ao aplicar o torque.

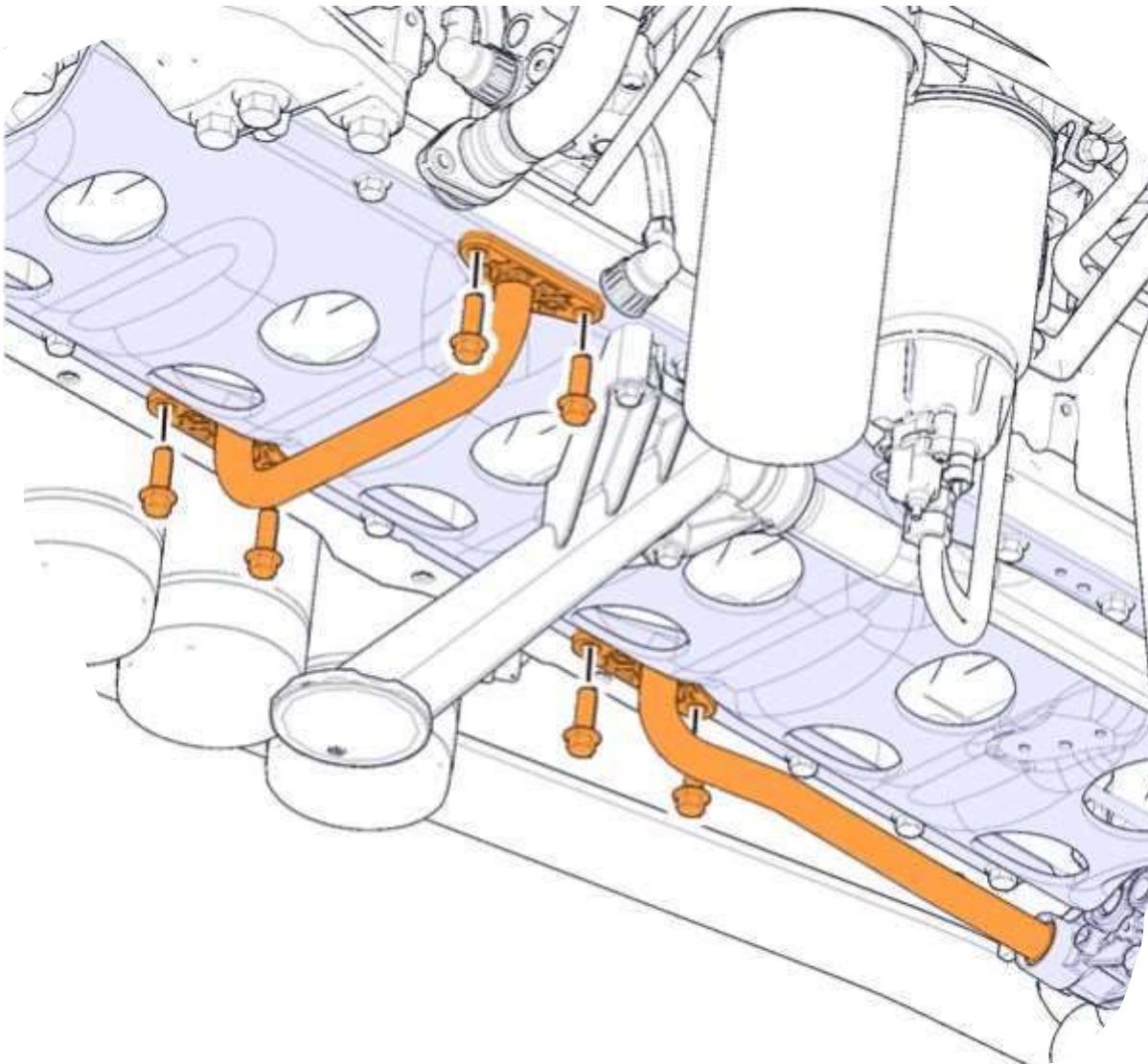

Aperte os parafusos com o torque adequado.

Tubo de pressão, parafuso

- |    |          |
|----|----------|
| 1. | 45 ±5 Nm |
| 2. | 60 ±5°   |

Instalar as juntas.

Nota

Usar peças novas.

Aplique óleo do motor nas vedações.

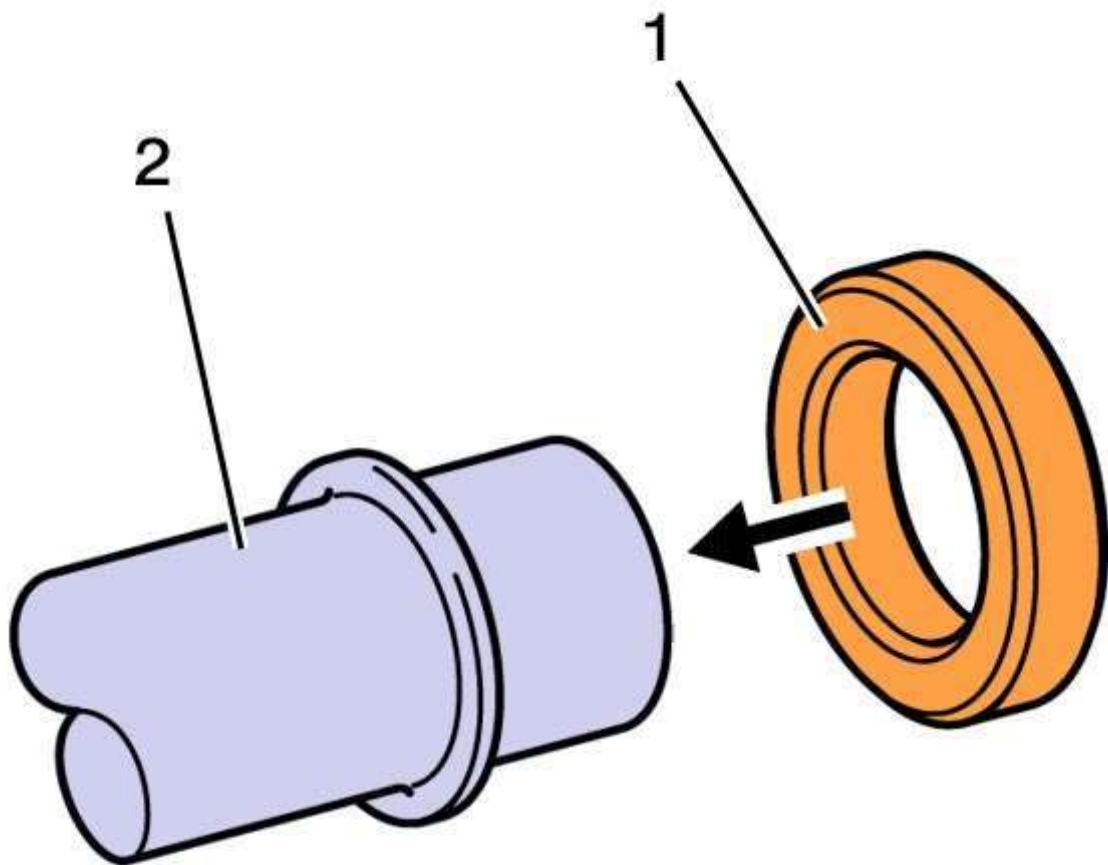

Instalar o tubo.



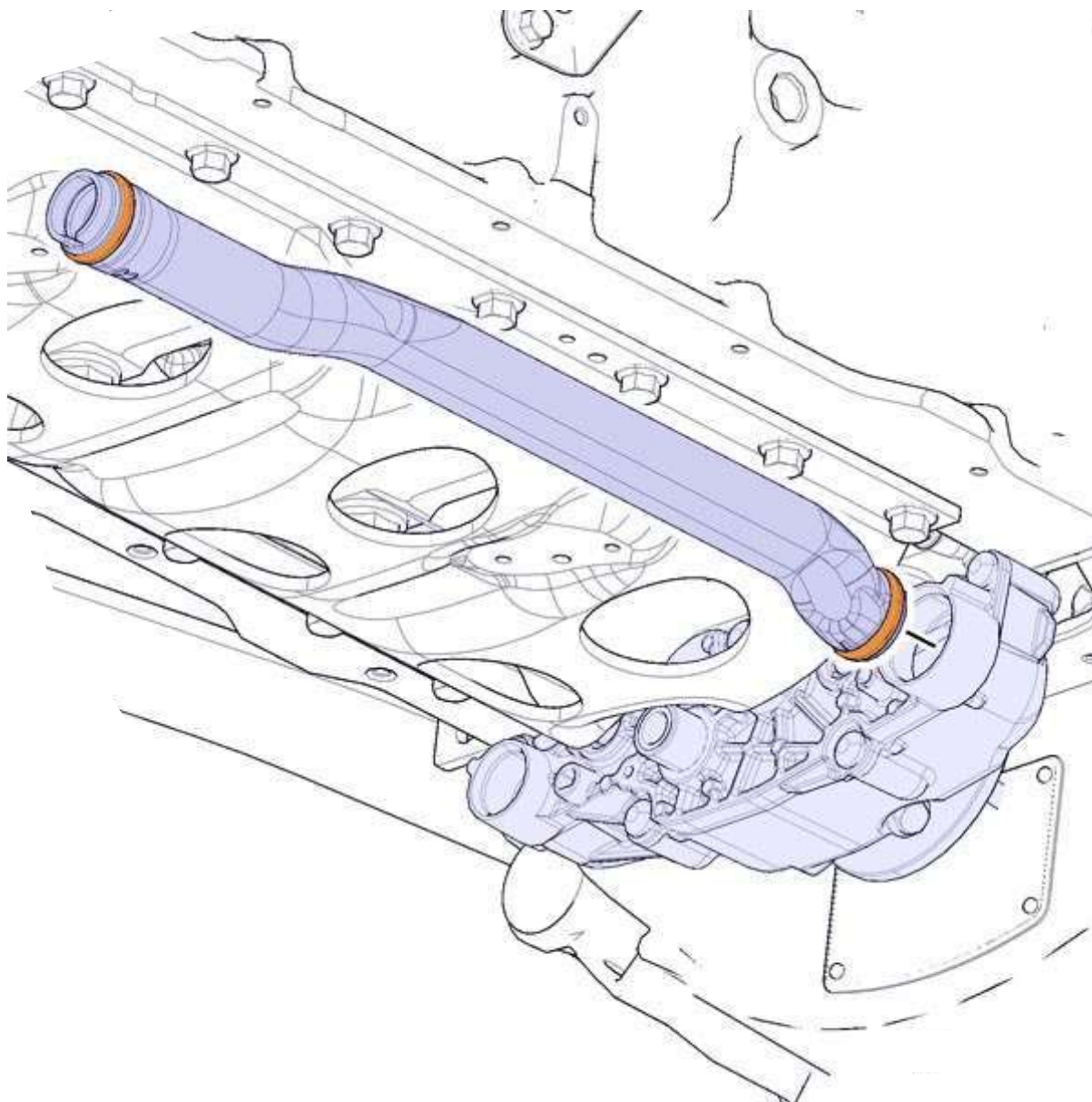

| Instalar a peneira de óleo.

| Instalar os parafusos.

| Aperte os parafusos com o torque adequado.

| Filtro de óleo, parafuso

|  $24 \pm 4$  Nm

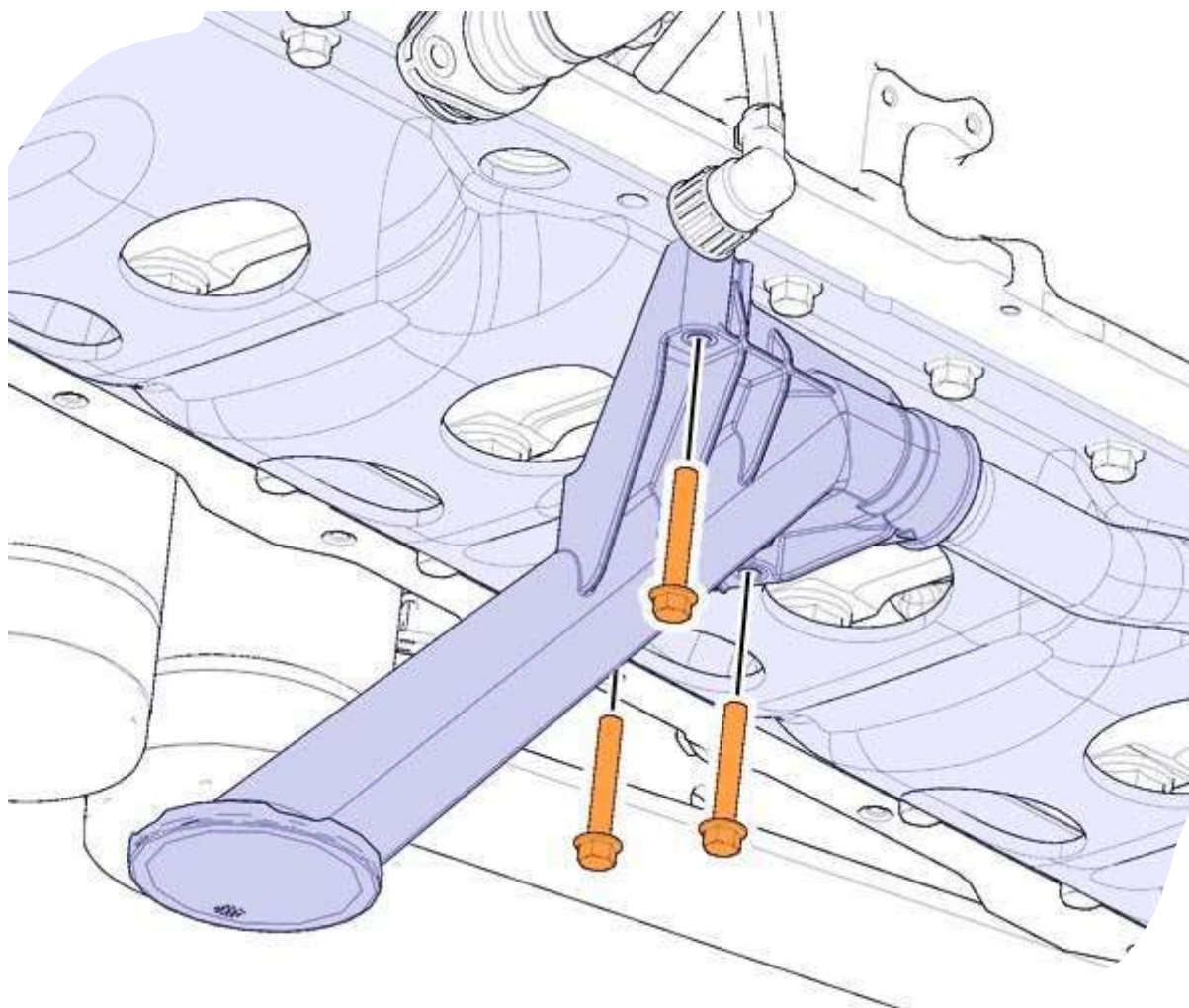

Remover a ferramenta de partida (A).

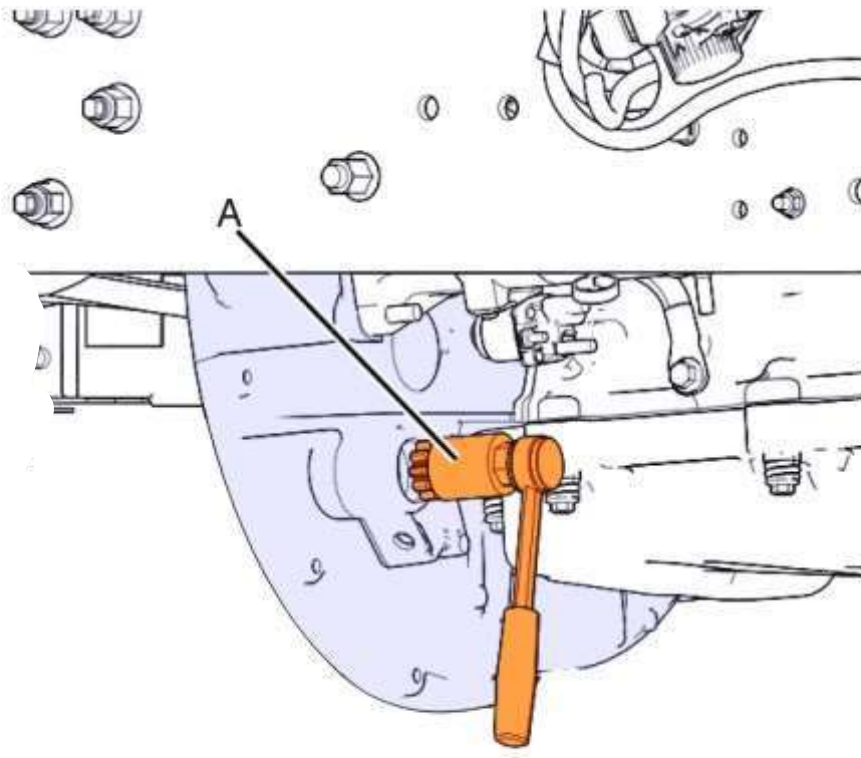

Instalar o bujão.



