

01-00 Montagem do motor em um cavalete universal

Montagem - Colocar um motor em um cavalete de motor, motores de 13 litros

Ferramentas

Cavalete universal
(Surtebock)

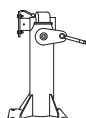

Olhal de
levantamento
giratório, M8

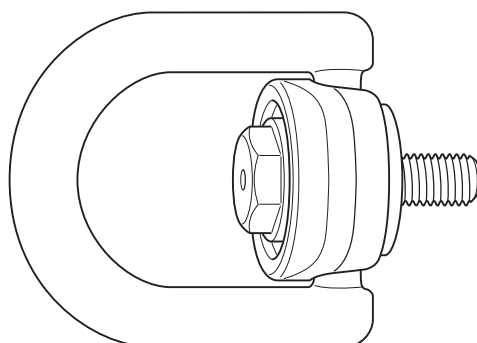

Fixador

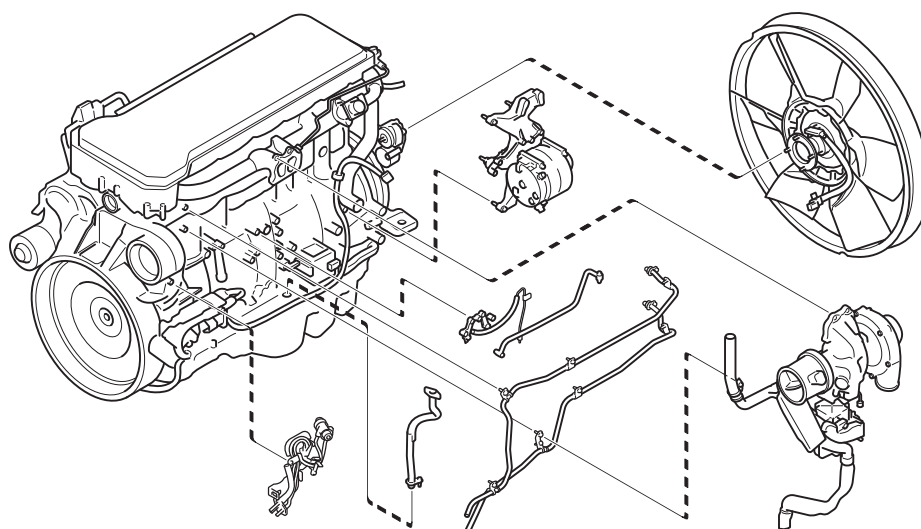
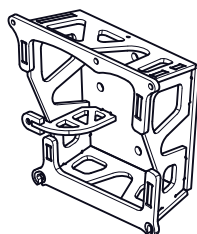

1. Desprenda e dobre o cabo de conexão do sensor de rotações do turbo.



2. Remova o turbocompressor e ventilador.

- Deixe o freio motor no lugar no turbocompressor. Remova os 4 parafusos do turbocompressor.
- Remova o aro do ventilador dos 3 suportes com um total de 5 parafusos.
- Remova o ventilador do cubo do amortecedor de torção com 4 parafusos.

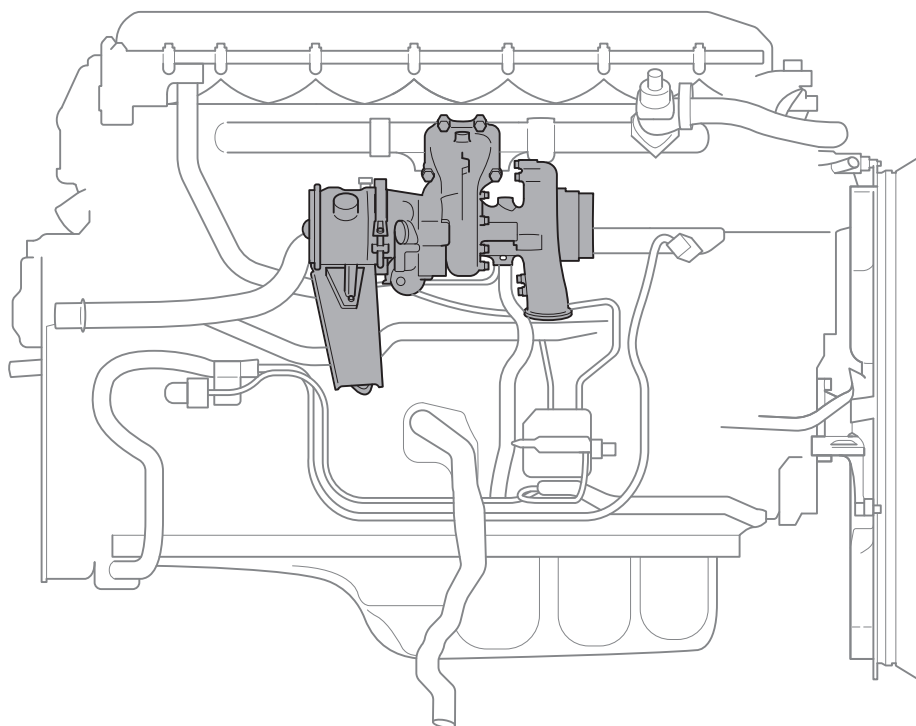

3. Remova o alternador e os tubos do sistema de lubrificação da comporta do sobrealimentador, do freio motor e do turbocompressor.

Remove:

- os conectores de chicote-a-componente e remova o alternador (A) com 4 parafusos. Dobre os cabos de conexão.
- o tubo (B) da comporta do sobrealimentador.
- o tubo de óleo lubrificante do turbocompressor.
- o tubo de óleo de retorno do turbocompressor.
- o tubo do freio motor.

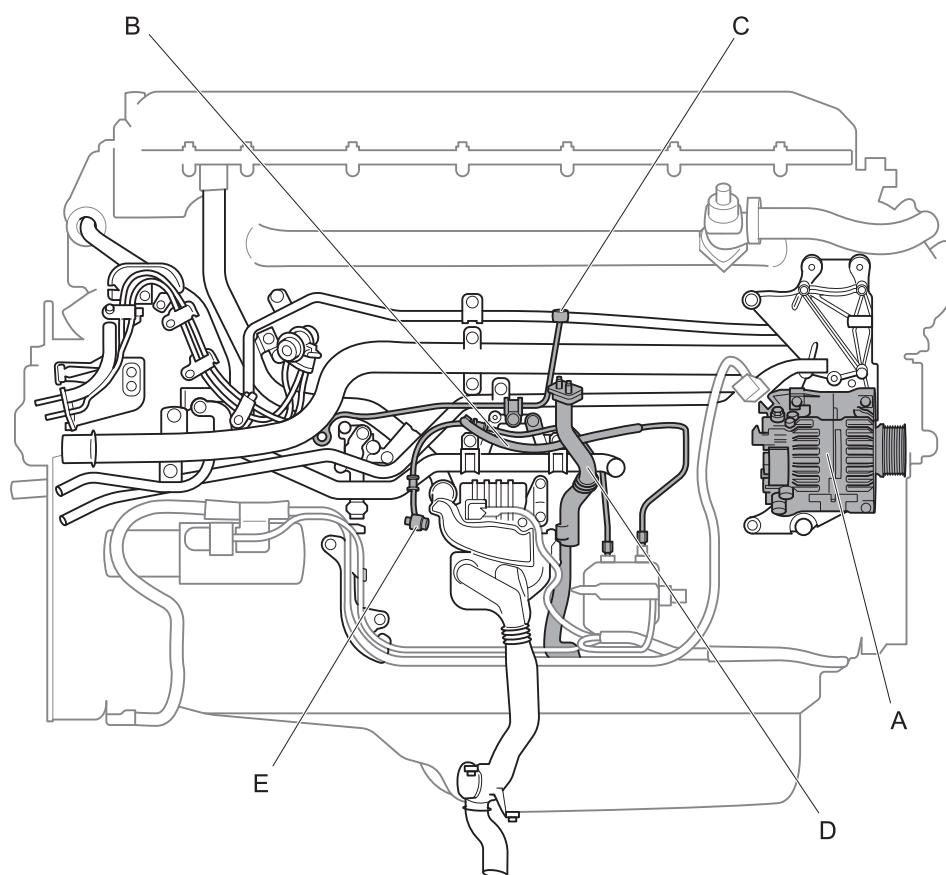

4. Remova o dosador de redutor e as mangueiras, o chicote de cabos e os suportes de mangueira do dosador de redutor. Se o veículo tiver um retarder e/ou arrefecimento da caixa de mudanças, remova o suporte do alternador.

Remova:

- o suporte para alternador.
- o chicote de cabos, as mangueiras, o duto para chicotes e o suporte do dosador de redutor.

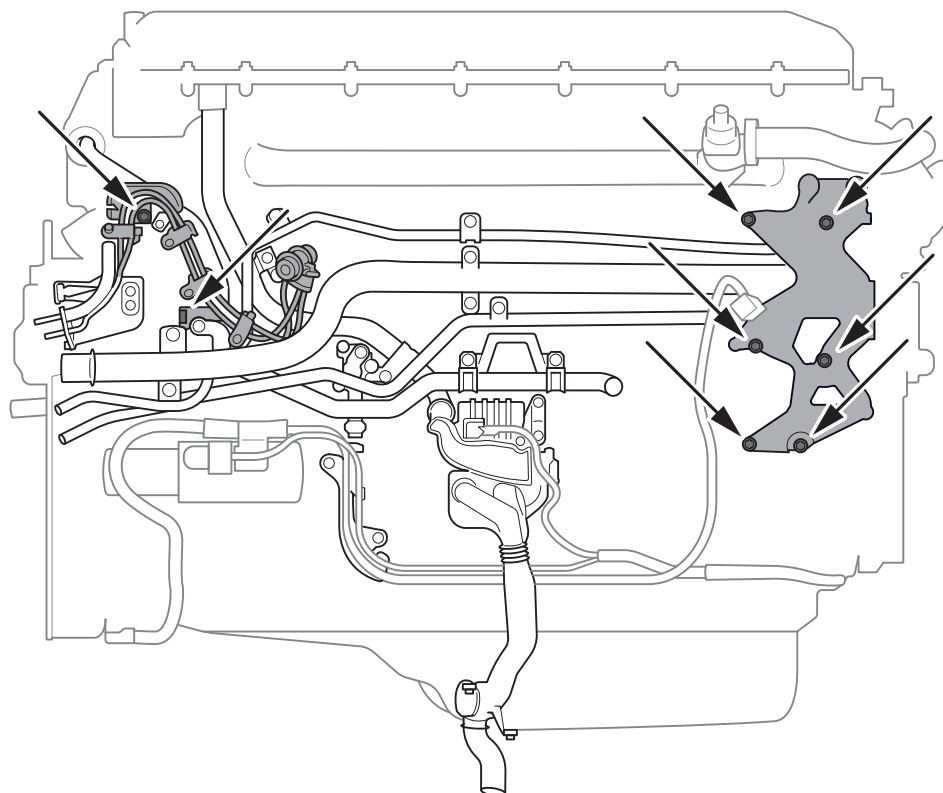

5. Remova o tubo de líquido de arrefecimento da caixa de mudanças. Se o veículo tiver um retarder, remova o tubo do retarder para acessar o tubo de líquido de arrefecimento superior da caixa de mudanças. Para acessar o tubo de líquido de arrefecimento inferior, o tubo do painel do radiador deve ser removido.

Desprenda a conexão do tubo do retarder (A) da carcaça do termostato, desprenda a abraçadeira da mangueira da caixa de mudanças e, em seguida, remova o tubo do retarder despreendendo os 2 suportes com um total de 3 parafusos.

Solte as conexões de resfriamento da caixa de mudanças (B) da carcaça do termostato. Em seguida, desprenda as abraçadeiras para mangueira de ambos os tubos que conectam as mangueiras à caixa de mudanças. Remova o tubo despreendendo os 4 suportes com um total de 4 parafusos.

Remova o tubo do radiador (D) para acessar o tubo de líquido de arrefecimento inferior (C) da caixa de mudanças. Remova-o sob o tubo de líquido de arrefecimento, despreendendo os 4 suportes com um total de 4 parafusos.

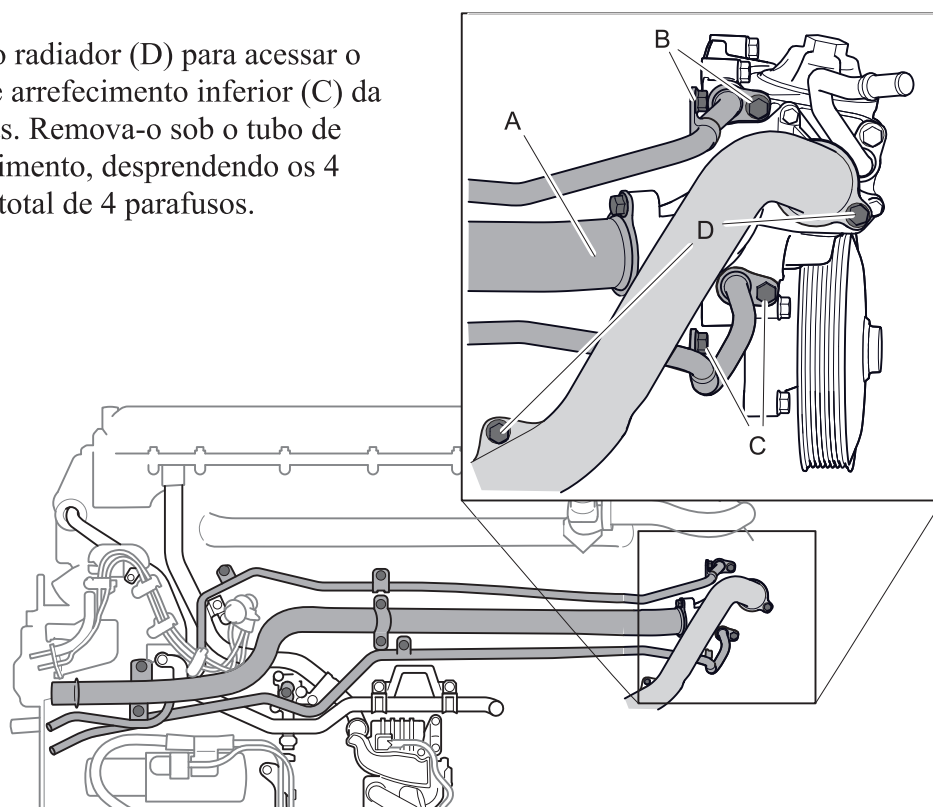

6. Remova os tubos restantes, o duto para chicotes, o suporte e a unidade que cobre o lado direito do motor.

Remove:

- tubo de admissão (A) para o silencioso do compressor.
- o separador do vapor do óleo (B) e seu tubo de admissão (C) e o tubo de saída (D).
- duto para chicotes (E) de B+. Dobre B+.
- O suporte (F) do tubo de comporta do sobrealimentador e o tubo de óleo lubrificante do turbocompressor.

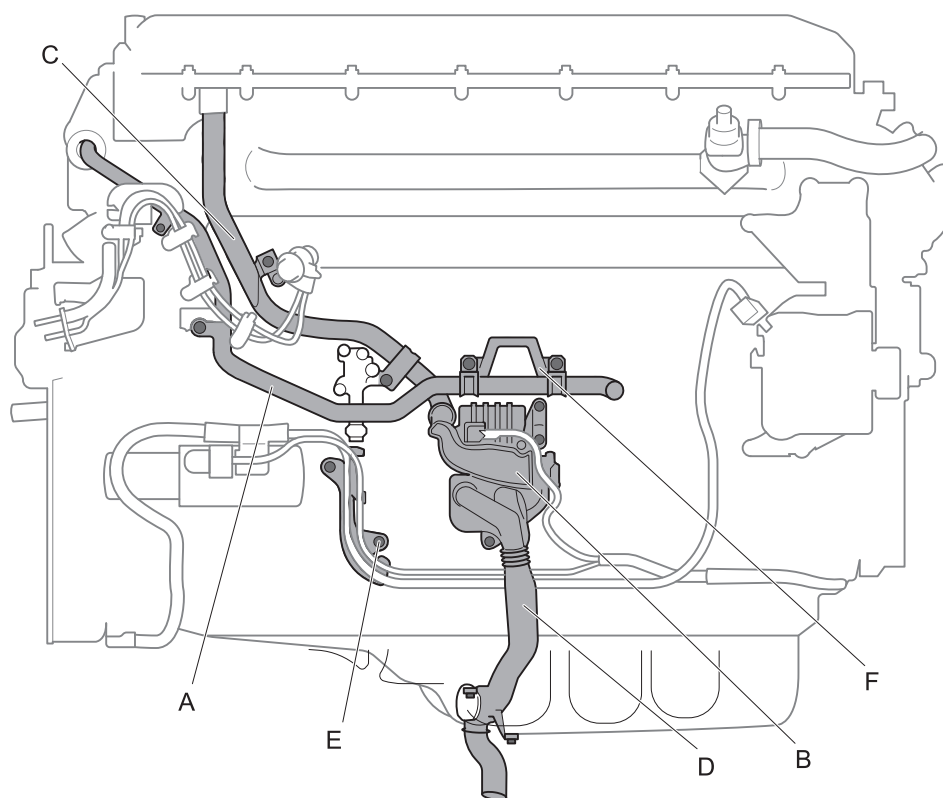

7. Se o motor tiver que ser girado no seu cavalete de motor, remova o controle do ventilador e o ventilador.

Remova:

- Remova o conector de chicote-a-componente do controle do ventilador.
- Remova o aro do ventilador dos 3 suportes com um total de 5 parafusos.
- Remova o ventilador do cubo do amortecedor de torção com 4 parafusos.

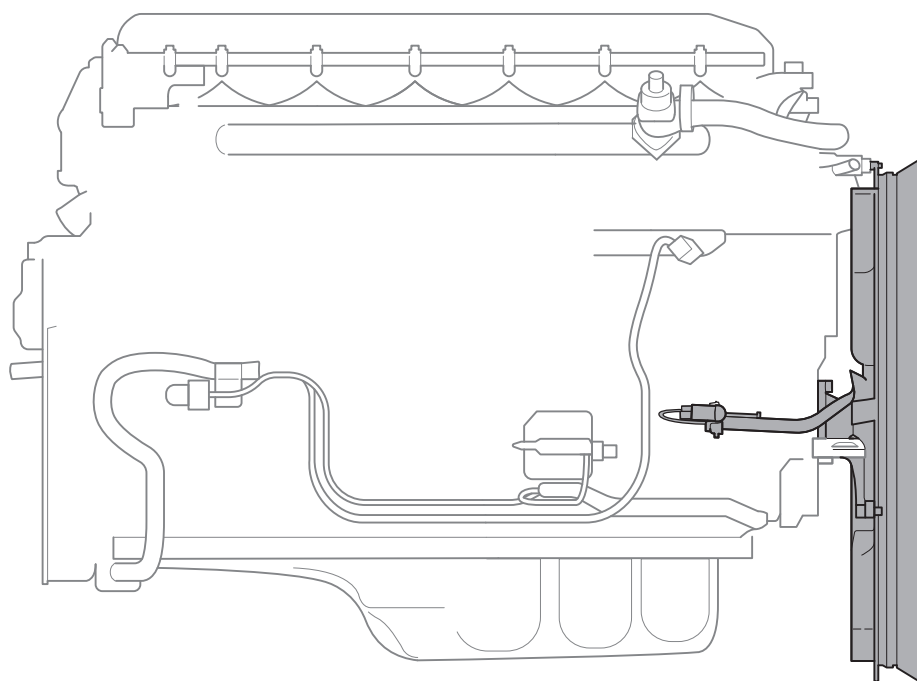

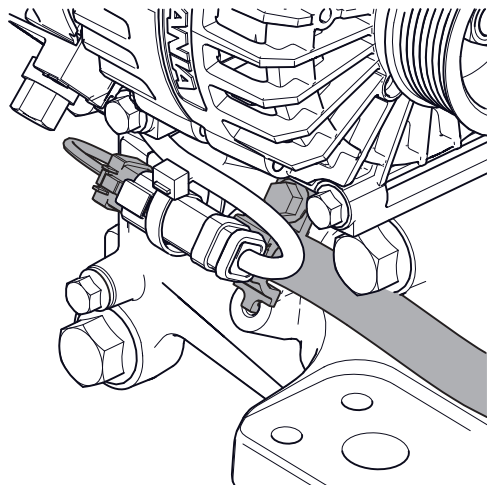

O conector de chicote-a-componente do controle do ventilador deve ser removido antes do ventilador.

8. Instale 2 789 895 Fixador.

Aparafuse os 2 parafusos inferiores por algumas voltas; veja a ilustração.

Instale 2 568 860 Olhal de levantamento giratório, M8 no orifício designado em 2 789 895 Fixador.

Em seguida, levante o adaptador na posição correta alinhando os orifícios inferiores entalhados nos 2 parafusos.

Instale e aperte os 4 parafusos restantes e, em seguida, aperte os 2 parafusos inferiores.

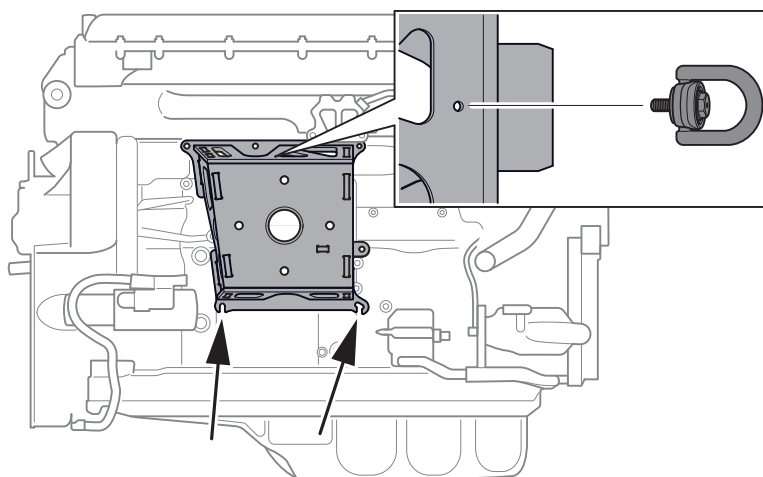

9.

IMPORTANTE!

Verifique se o freio do cavalete do motor está travado.

Coloque o motor no *587 692 Cavalete universal (Surtebock)* e aperte as porcas.

Porcas para cavalete de motor
210 Nm

