

## 01-10 Biela

### Remoção - Biela com pistão, motores de 13 litros

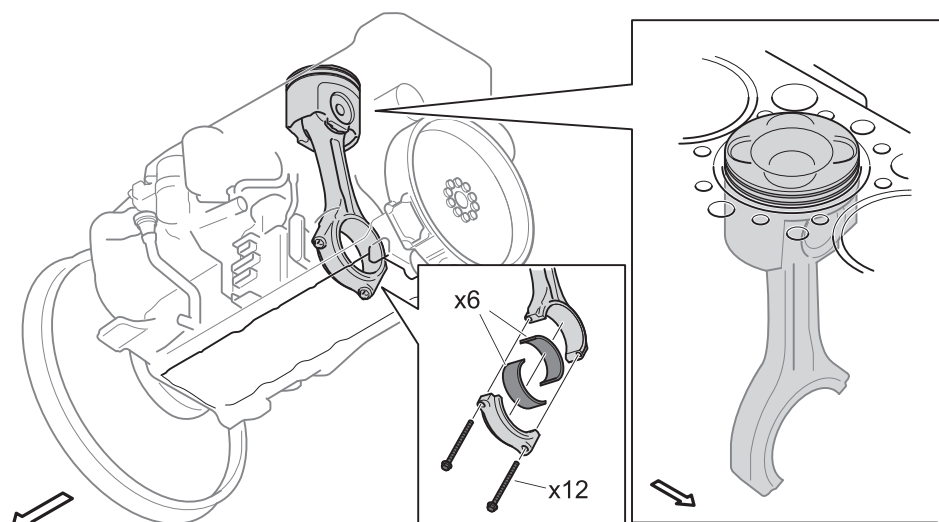

#### Trabalhos preparatórios

1. Reduza a pressão do sistema de combustível usando SDP3.



2. Abaixe a suspensão do veículo esvaziando o ar das câmaras de ar.

Consulte *12-05 Mola pneumática*.

- 3.

#### ATENÇÃO!

Sempre bascule a cabina por completo. Quando estiver trabalhando sob a cabina, ela deverá ser fixada em conformidade com as precauções de segurança.



Incline a cabina.

Consulte *18-65 Basculamento da cabina* >  
*Sistema de basculamento da cabina*.

4. Corte a alimentação desconectando os terminais negativos da bateria.

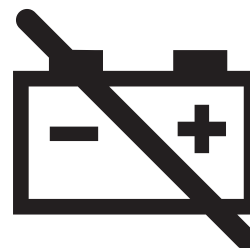

5. Limpe o motor.

Consulte *01-00 Motor, conjunto > Lavagem do motor > Limpeza – Motores de 13 litros.*

6. Drene o líquido de arrefecimento.

Consulte *02-00 Conjunto do sistema de arrefecimento > Sistema de arrefecimento*

7. Drene o óleo.

Consulte *01-20 Sistema de lubrificação > Sistema de lubrificação > Conjunto – Troca de óleo, motores de 13 litros.*

## Remoção

1. Remova o cárter de óleo.

Consulte *01-20 Cárter de óleo > Cárter de óleo > Remoção – Cárter de óleo, Motores de 13 litros.*

2. Remova a bomba de óleo.

Consulte *01-20 Sistema de lubrificação > Bomba de óleo > Remoção – Bomba de óleo, motores de 13 litros.*

3. Remova a unidade da bomba de óleo.

Consulte *01-20 Sistema de lubrificação > Bomba de óleo > Remoção – Unidade da bomba de óleo, motores de 13 litros.*

4. Remova o quadro escalonado.

Consulte *01-20 Sistema de lubrificação > Cárter de óleo > Remoção – Quadro escalonado, motores de 13 litros.*

**5. Remova o cabeçote do cilindro.**

Consulte *01-01 Cabeçote do cilindro > Cabeçote do cilindro [DOHC] > Remoção – Cabeçote do cilindro, motor de 13 litros.*

**6. Remova o anel raspador.**

Consulte *01-05 Bloco de cilindros > Camisa de cilindro > Remoção – Anel raspador na camisa de cilindro.*

**7. Remova o injetor de refrigeração do pistão no cilindro relevante.**

Consulte *01-05 Bloco de cilindros > Injetor de refrigeração do pistão > Remoção – Injetor de refrigeração do pistão, motor de 13 litros.*

**8. Remova a capa da biela e o casquilho do mancal inferior.**

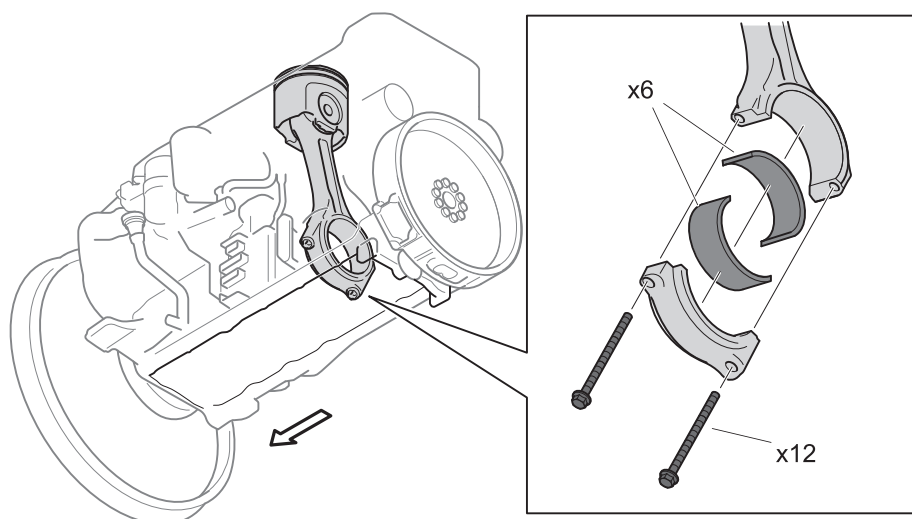

- 9. Levante o pistão e a biela até que o anel de pistão atinja a superfície superior do bloco de cilindros e se expanda de modo que o pistão e a biela repousem suspensos no anel de pistão. Coloque fita adesiva em torno da pista do mancal e do duto de óleo na árvore de manivelas com o lado adesivo voltado para fora para proteger os dutos de óleo.**

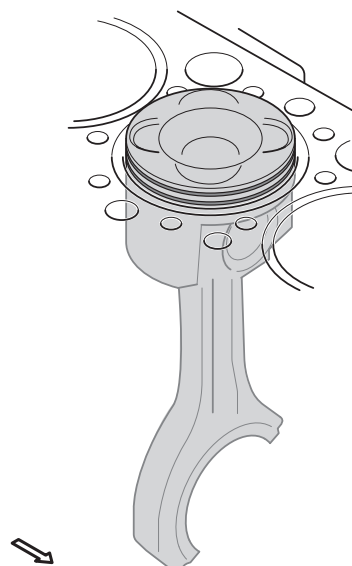

**10. Remova o pistão e a biela.**

Verifique se a biela não danifica a parede do cilindro durante a remoção.