

03-20 Bloco distribuidor de combustível

Função - Bloco distribuidor de combustível

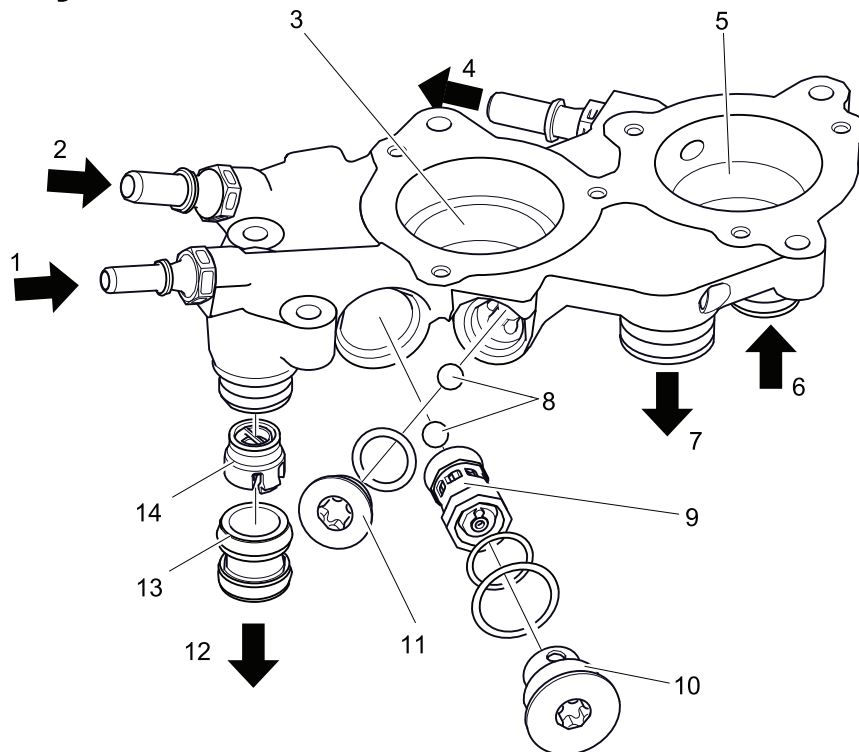

- | | | |
|--|--|--|
| 1. combustível de retorno de admissão do motor. | 5. Superfície de contato para bomba de alimentação. | 10. Espaçador para válvula de controle térmico. |
| 2. Admissão para combustível proveniente do tanque de combustível. | 6. Admissão de combustível da unidade de otimização do combustível. | 11. Espaçador para válvula de retenção que permite modo de funcionamento limitado. |
| 3. Superfície de contato para bomba de transferência de combustível. | 7. Saída para combustível para a unidade de otimização do combustível. | 12. Saída para combustível para a unidade de otimização do combustível. |
| 4. Saída de combustível ao filtro de combustível. | 8. Válvula de retenção esférica. | 13. Adaptador. |
| | 9. Válvula de controle térmico | 14. Válvula de retenção. |

O bloco distribuidor de combustível distribui combustível entre o tanque de combustível, a unidade de otimização do combustível e o motor. A bomba de alimentação e de transferência de combustível, que circulam combustível na parte de baixa pressão do sistema de combustível, estão localizadas no bloco distribuidor de combustível. Há 3 válvulas de retenção no bloco distribuidor de combustível que garantem que o combustível não vá para a direção errada. 2 das válvulas de retenção têm a forma de uma esfera, veja a ilustração.

Há uma válvula de controle térmico na válvula de retenção que regula a temperatura do combustível misturando o combustível do tanque com o combustível quente que retorna do motor, se necessário. Em seguida, o combustível misturado é bombeado pela bomba de transferência de combustível para o pré-filtro da unidade de otimização do combustível.

Canais internos no bloco distribuidor de combustível.

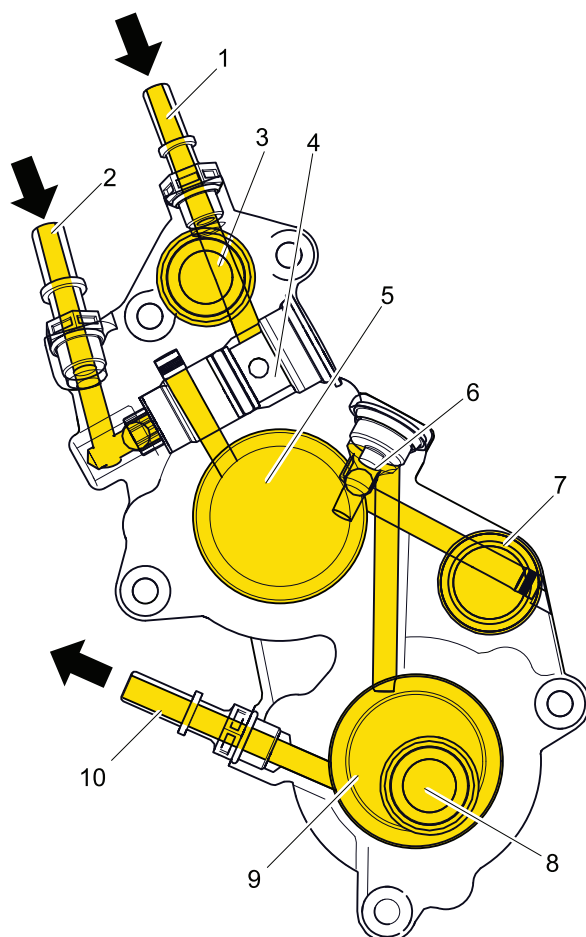

1. Admissão para combustível de retorno.
2. Entrada do tanque de combustível
3. Saída para a unidade de otimização do combustível.
4. Válvula de controle térmico.
5. Superfície de contato para bomba de transferência de combustível.
6. Válvula de retenção esférica.
7. Saída para a unidade de otimização do combustível.
8. Entrada da unidade de otimização do combustível.
9. Superfície de contato para bomba de alimentação.
10. Saída para filtro de combustível.

Fluxo normal

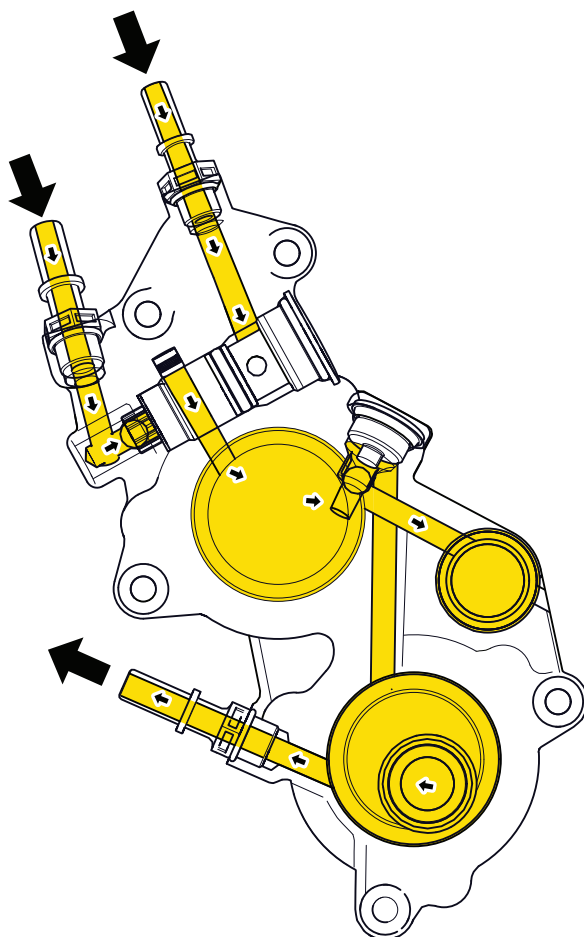

O combustível entra pela admissão do tanque e é misturado com o combustível de retorno do motor. O combustível e o combustível de retorno são misturados na válvula de controle térmico e, em seguida, seguem para a bomba de transferência de combustível. O combustível é bombeado da bomba de transferência de combustível em diante através da saída para o pré-filtro. Após o combustível ter sido limpo no filtro, ele entra no bloco distribuidor de combustível através da admissão à bomba de alimentação. O combustível é então bombeado para o motor através do filtro de combustível.