

## 01-05 Camisa de cilindro

### Verificar - Medição da camisa de cilindro, motor de 13 litros

1. Verifique o desgaste medindo a reentrância de desgaste do cilindro e o orifício de cilindro.

Meça o diâmetro da reentrância de desgaste do cilindro (A) a 6-9 mm abaixo do orifício do cilindro.

Meça o diâmetro do orifício do cilindro (B) a 15-20 mm abaixo do orifício do cilindro.

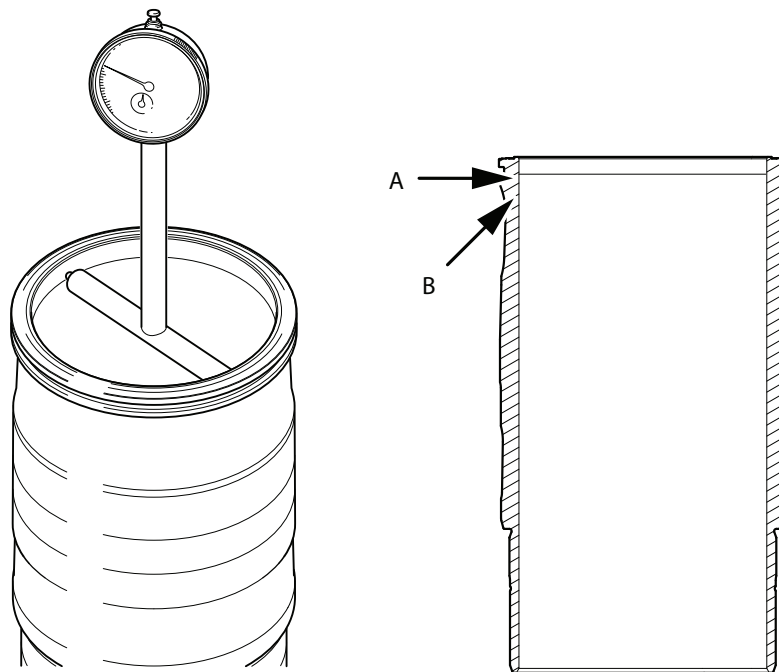

2. A diferença entre a reentrância de desgaste do cilindro (A) e o orifício do cilindro (B) pode ser, no máximo, 0,06 mm.