

01-15 Transmissão da engrenagem

Instalação - Engrenagem intermediária dupla, motores de 13 litros

Ferramentas

Ferramenta de bloqueio dos eixos de comando

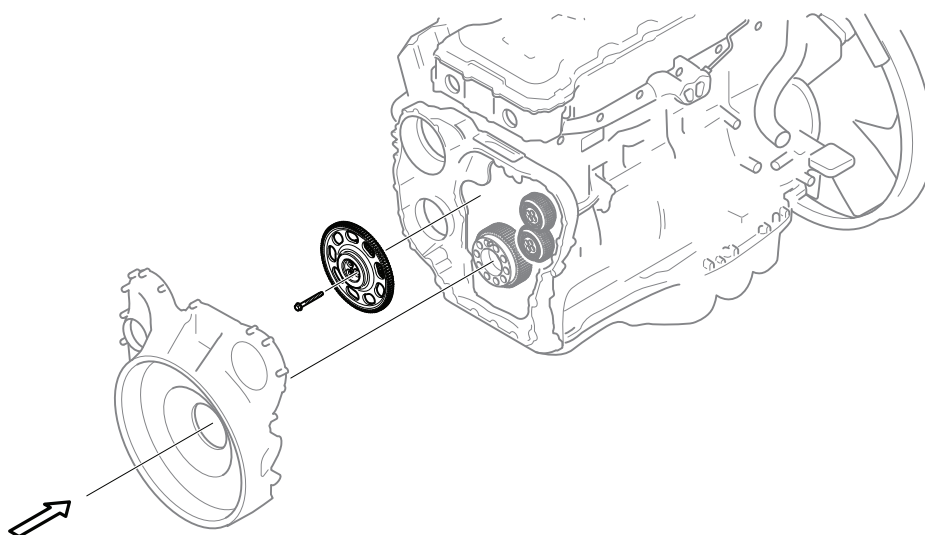
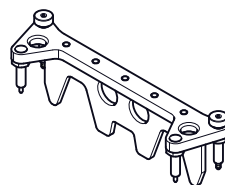

Instalação

1. Certifique-se de que a árvore de manivelas, os eixos de comando ou a engrenagem da bomba de alta pressão tenham sido restaurados durante o tempo em que as engrenagens foram removidas.
2. Instale a engrenagem intermediária dupla com os três parafusos. Aperte os parafusos com o torque correto.

Engrenagem intermediária dupla, M10X85
10.9
35 Nm + 60°

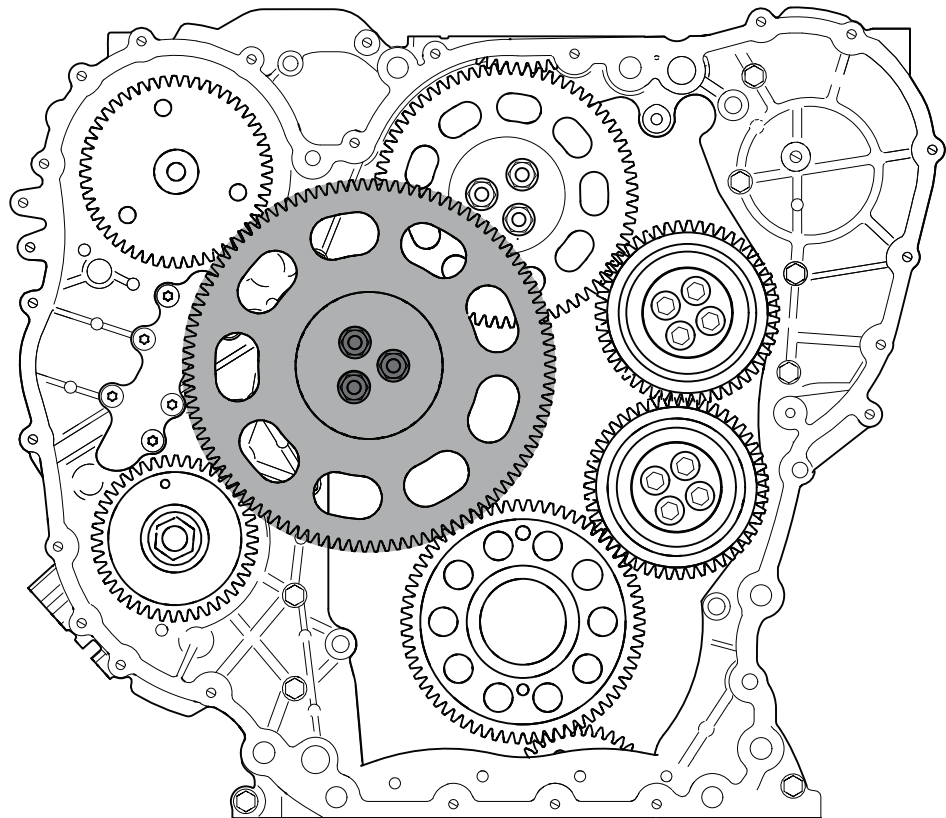

3. Se as seguintes ferramentas tiverem sido usadas, remova-as agora.

Remova:

- o mandril que trava a engrenagem à bomba de alta pressão.
- 3 046 636 *Ferramenta de bloqueio dos eixos de comando* e instale a tampa das válvulas.

Consulte *01-01 Cabeçote do cilindro [DOHC] > Instalação – Tampa das válvulas*.

4. Instale a carcaça do volante, o volante e a caixa de mudanças.

01-05 Bloco de cilindros > Carcaça do volante.

Trabalhos de acabamento

1. Conecte a fonte de alimentação elétrica ao veículo.

Instale o terminal negativo nas baterias ou ajuste a chave geral da bateria na posição ON.

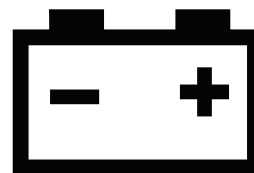

2. Encha o sistema de arrefecimento com líquido de arrefecimento.

Consulte *02-00 Sistema de arrefecimento, conjunto > Sistema de arrefecimento > Ajuste – Enchimento com líquido de arrefecimento em cabinas P, G, R, S*.

3. Teste a partida e verifique se há vazamentos ou ruídos.

4. Incline a cabina para trás de acordo com as precauções de segurança aplicáveis.

Consulte *18-65 Basculamento da cabina > Sistema de basculamento da cabina*.

