

## 01-05 Carcaça do volante

### Remoção - Carcaça do volante, motores de 13 litros

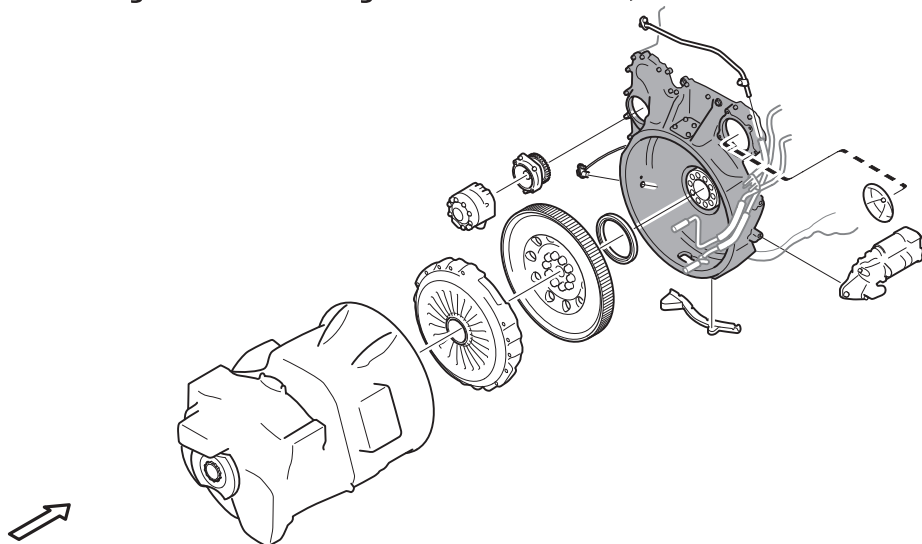

#### Trabalho preparatório

1. Abaixar a suspensão do veículo esvaziando o ar das câmaras de ar.

Consulte *12-05 Mola pneumática*.

2.

#### **ATENÇÃO!**

Sempre bascule a cabina por completo. Quando estiver trabalhando sob a cabina, ela deverá ser fixada em conformidade com as precauções de segurança.



---

Incline a cabina.

Consulte *18-65 Basculamento da cabina > Sistema de basculamento da cabina*.

3.

### IMPORTANTE!

Sempre corte a tensão principal antes de iniciar o trabalho.

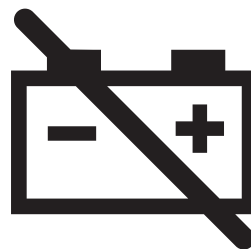

Desligue a força.

Remova a conexão com o terminal negativo da bateria ou defina a chave geral da bateria na posição OFF.

4. Lave a traseira do motor.

Consulte *01-00 Motor, conjunto > Lavagem do motor > Limpeza – Traseira, motores de 13 litros.*

5. Drene o líquido de arrefecimento.

Consulte *02-00 Sistema de arrefecimento, conjunto – Drenagem do líquido de arrefecimento, motores de 13 litros.*

## Remoção

1. Remova a caixa de mudanças.

Consulte *05-00 Caixa de mudanças, conjunto.*

2. Se o veículo tiver um alçapão, remova-o.

Consulte *04-10 Disco da embreagem > Disco da embreagem.*

3. Afrouxe e dobre o duto para chicotes entre o cárter de óleo e a carcaça do volante.

Remova os 2 parafusos (A) que seguram o duto para chicotes contra a carcaça do volante.

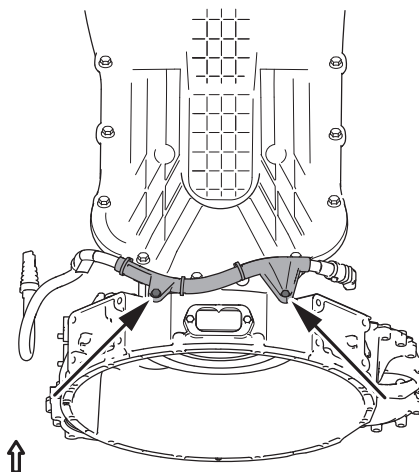

4. Remova o motor de partida.

Consulte *16-10 Motor de partida > M1, Motor de partida.*

5. Remova o volante.

Consulte *01-10 Mecanismo da árvore de manivelas > Volante.*

6. Solte a bomba hidráulica e reserve. Remova o flange da bomba hidráulica.

Consulte *13-15 Direção - bomba hidráulica.*

7. Remova o tubo e o suporte de líquido de arrefecimento dos cabos SCR.

**Remova:**

- 1 parafuso do suporte do tubo de líquido de arrefecimento (A).
- 2 parafusos no suporte (C).
- apenas os 2 parafusos marcados na tampa (B). Balance e puxe a tampa (B) para fora e coloque a tampa, o tubo e o suporte para um lado.

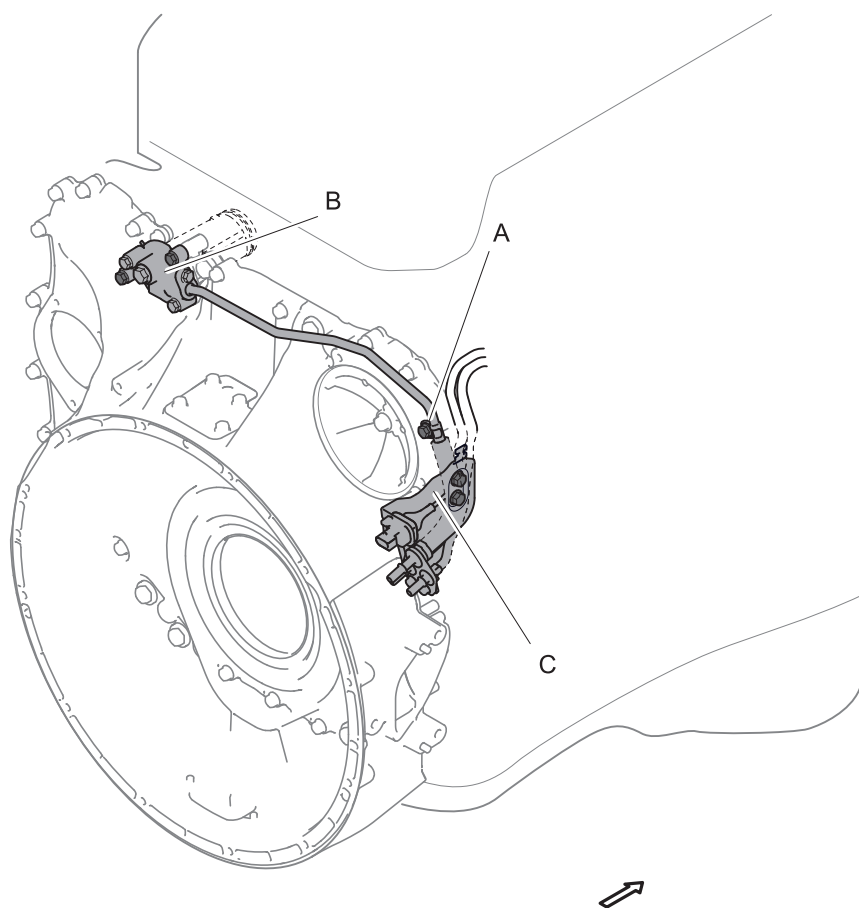

8. Se necessário, remova a unidade e a tomada de força. Se o veículo não tiver uma tomada de força, remova o parafuso (M10) da tampa da tomada de força. Se a carcaça do volante tiver que ser substituída, remova também a tampa da tomada de força.

Instale um parafuso M14 e aperte-o na parte inferior para forçar a remoção da tampa da tomada de força.

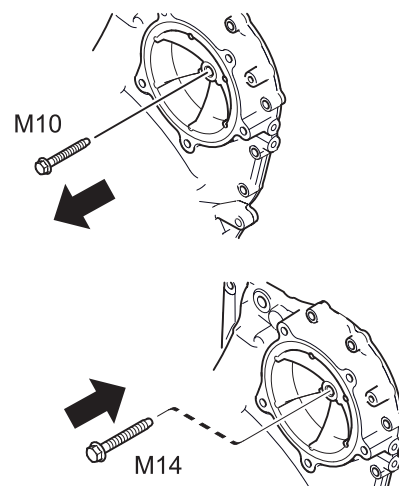

9. Remova o retentor da árvore de manivelas.

Consulte *01-05 Bloco de cilindros > Retentor da árvore de manivelas [XPI]*.

**10.** Remova a carcaça do volante.

Veja a ilustração sobre quais parafusos remover. Os 4 parafusos marcados são mais longos que os outros parafusos M8.

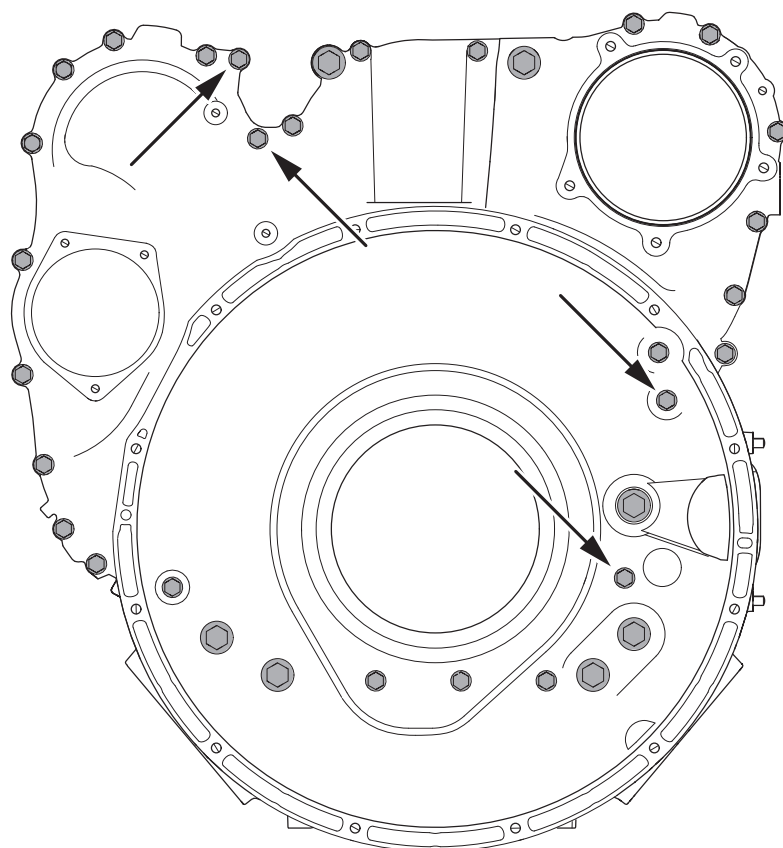

**11.** Ao renovar a carcaça do volante, transfira o seguinte para a nova carcaça do volante:

- os prisioneiros para fixar a caixa de mudanças
- flange da bomba hidráulica
- qualquer tampa