

01-10 Volante

Instalação - Volante, motores de 13 litros

Ferramentas

Olhal de
levantamento
giratório, M10

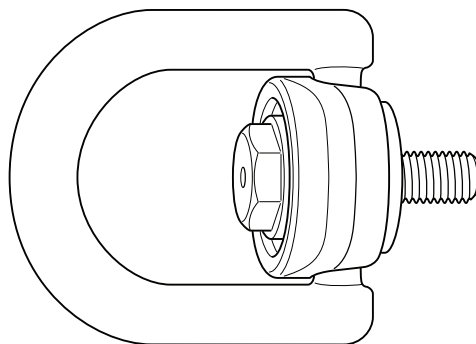

Tomada de
24 mm, 12 faces

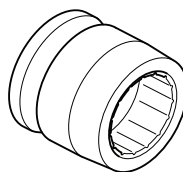

Pinos-guia

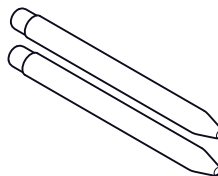

Ferramenta de
bloqueio

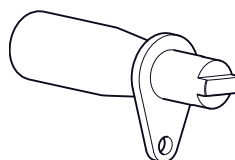

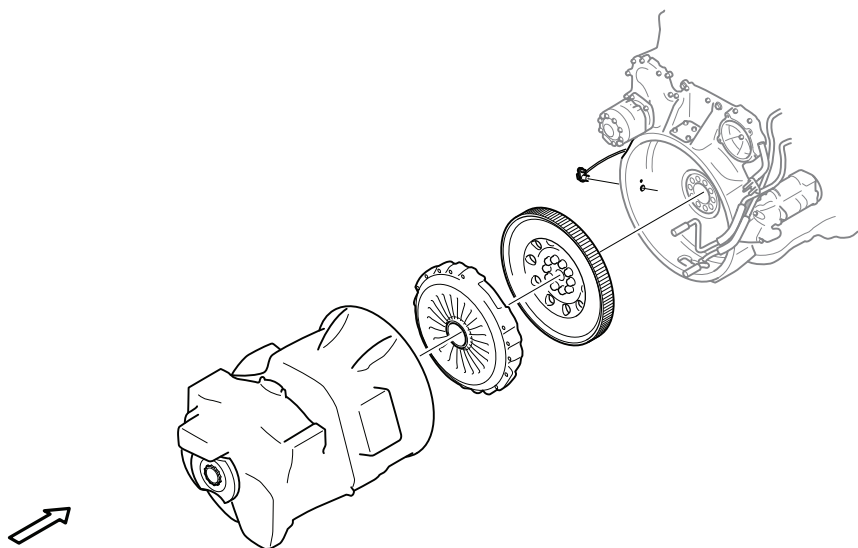

Instalação

1. Assegure-se de que *3 006 136 Ferramenta de bloqueio* foi removido antes de instalar o volante.
2. Instale o volante com 1 parafuso novo, use *2 789 884 Tomada de 24 mm, 12 faces* certifique-se de que o volante esteja posicionado corretamente com o orifício do pino-guia na engrenagem da árvore de manivelas.

Nenhum dos parafusos do volante pode ser reutilizado.

Use um dispositivo de levantamento junto com *2 568 873 Olhal de levantamento giratório, M10* e alinhe o volante usando *3 006 033 Pinos-guia*.

Aperte os parafusos manualmente.



3. Excluir 3 006 033 *Pinos-guia* e instale os parafusos restantes com 2 789 884 *Tomada de 24 mm, 12 faces* e aperte-os com a mão. Use parafusos novos.

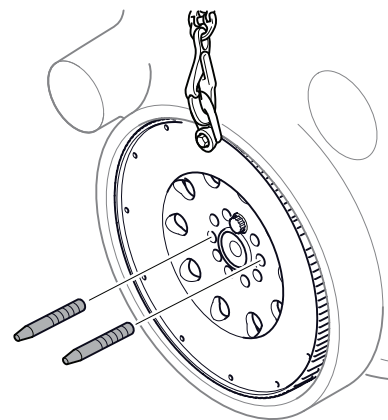

4. Instale 3 006 136 *Ferramenta de bloqueio* para o volante e aperte os parafusos do volante.

Volante (M20)
250 Nm + 120°

Volante, caixa de mudanças Allison (M20)
250 Nm + 150°

5. Excluir 3 006 136 *Ferramenta de bloqueio* para o volante e instale o sensor de velocidade de rotação com o novo anel de vedação-O.

Consulte 03-98 *Sistema de controle eletrônico* > T75, *Sensor de velocidade de rotação 2*.

6. Se o veículo possui uma embreagem, instale o disco da embreagem.

Consulte 04-10 *Disco da embreagem*.

7. Instale a caixa de mudanças.

Consulte 05-00 *Caixa de mudanças, conjunto*.

Trabalhos de acabamento

1. Conecte a fonte de alimentação elétrica ao veículo.

Instale o terminal negativo nas baterias ou defina a chave geral da bateria na posição ON.

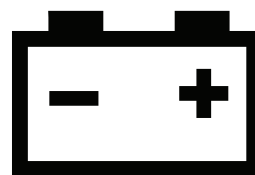

2. Teste a partida e verifique se há vazamentos ou ruídos.

3. Incline a cabina para trás de acordo com as precauções de segurança aplicáveis.

Consulte 18-65 *Basculamento da cabina* > *Sistema de basculamento da cabina*.



3. Excluir 3 006 033 *Pinos-guia* e instale os parafusos restantes com 2 789 884 *Tomada de 24 mm, 12 faces* e aperte-os com a mão. Use parafusos novos.

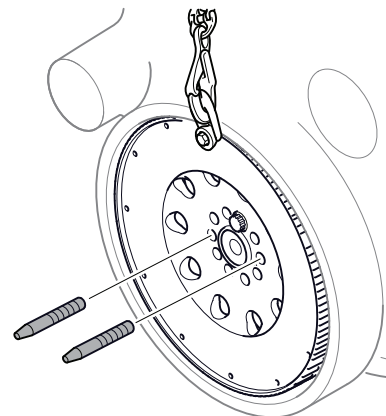

4. Instale 3 006 136 *Ferramenta de bloqueio* para o volante e aperte os parafusos do volante.

Volante (M20)
250 Nm + 120°

Volante, caixa de mudanças Allison (M20)
250 Nm + 150°

5. Excluir 3 006 136 *Ferramenta de bloqueio* para o volante e instale o sensor de velocidade de rotação com o novo anel de vedação-O.

Consulte 03-98 *Sistema de controle eletrônico*
> T75, *Sensor de velocidade de rotação 2*.

6. Se o veículo possui uma embreagem, instale o disco da embreagem.

Consulte 04-10 *Disco da embreagem*.

7. Instale a caixa de mudanças.

Consulte 05-00 *Caixa de mudanças, conjunto*.

Trabalhos de acabamento

1. Conecte a fonte de alimentação elétrica ao veículo.

Instale o terminal negativo nas baterias ou defina a chave geral da bateria na posição ON.

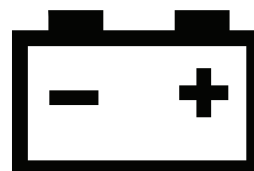

2. Teste a partida e verifique se há vazamentos ou ruídos.