

22227-4 Termostato, resfriador de óleo, troca



As ilustrações podem ser um pouco diferentes do veículo real que está passando pela manutenção. Porém, os principais componentes abordados nestas informações são representados da forma mais precisa possível.



As cores usadas nas ilustrações são apenas para fins de destaque e não correspondem às cores reais do veículo.



Todos os prendedores rosqueados que não tem uma especificação de torque de aperto nas informações são apertados com um torque padrão. Os torques-padrão estão disponíveis nas especificações a seguir. ➔ [Torques de aperto padrão](#)

1 Remover os parafusos.

2 Remover o conjunto do termostato.





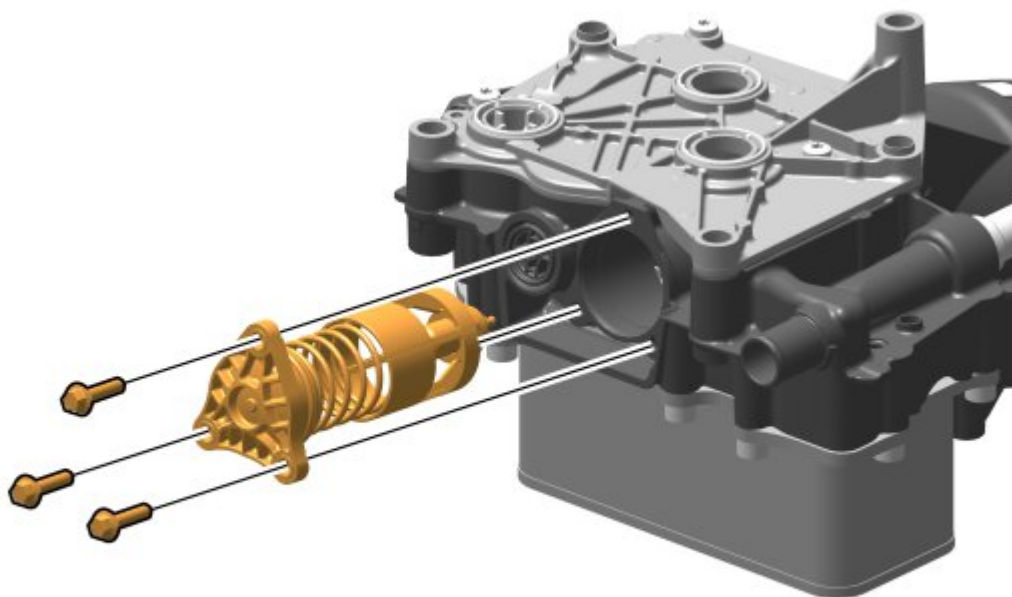

Nota

Tomar cuidado, a tampa está sob a força da mola.

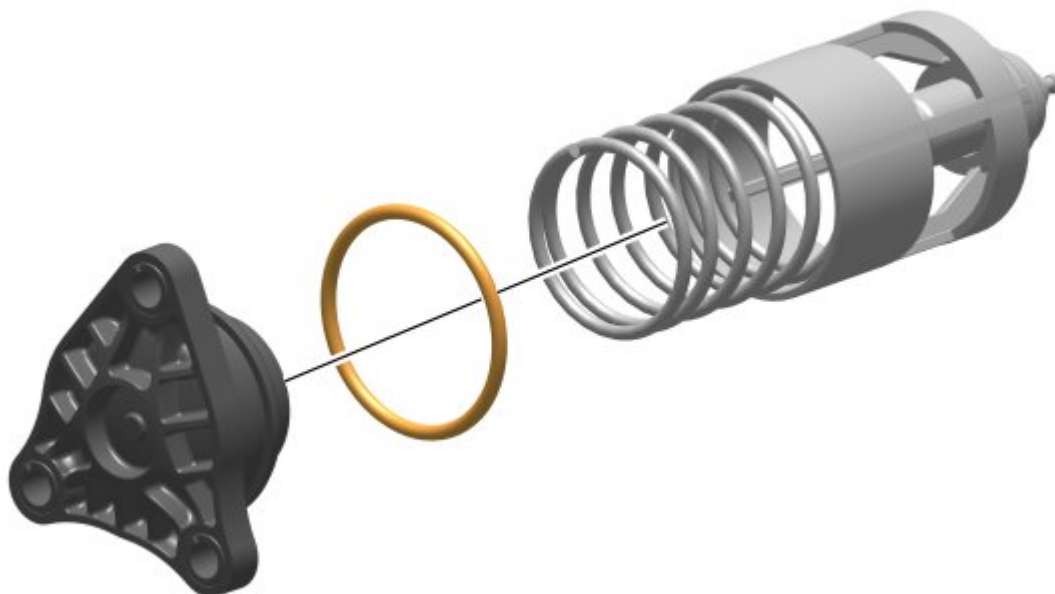

3 Remover o anel-O.



4	Limpar as superfícies de contato.		
5	Lubrifique o anel O. Material necessário Óleo do motor a diesel		
6	Instalar o anel-O. <table border="1"><tr><td></td><td>Nota Usar uma peça nova.</td></tr></table>		Nota Usar uma peça nova.
	Nota Usar uma peça nova.		

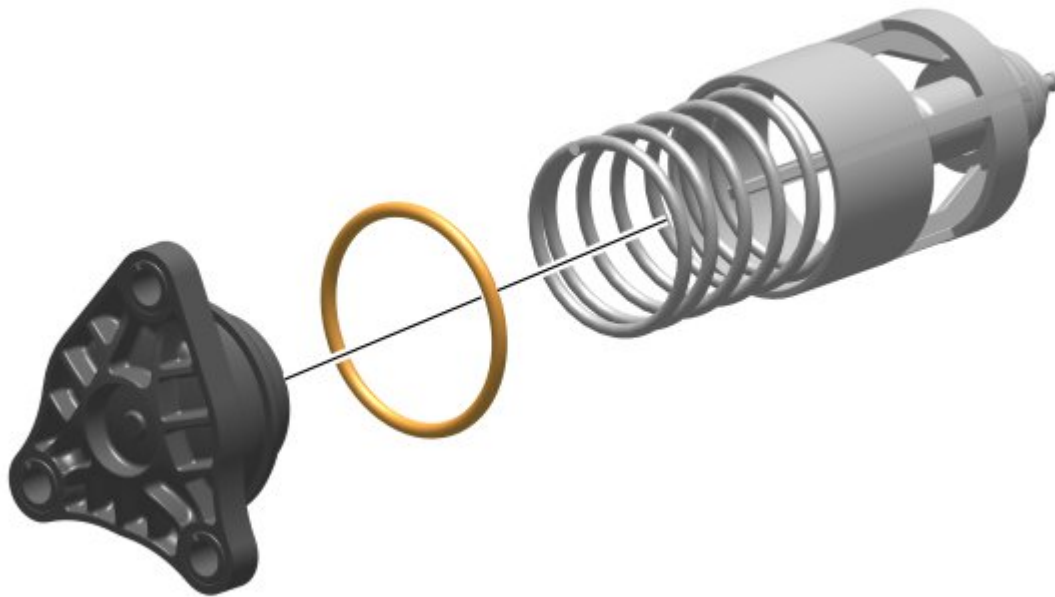

7	Instalar o conjunto do termostato. <div style="border: 1px solid black; padding: 2px; margin-top: 5px;"> i Nota Usar uma pela nova. </div>
----------	--

8	Pressionar a tampa para baixo para banco do flange manualmente.
----------	---

9	Instalar os parafusos. <div style="border: 1px solid black; padding: 2px; margin-top: 5px;"> i Nota Apertar manualmente. </div>
----------	---

10	Aplicar o torque nos parafusos.
Torque	
Termostato, tampa, parafuso	12 ±2 Nm

