

22315-4 Válvula reguladora, substituição



As ilustrações podem ser um pouco diferentes do veículo real que está passando pela manutenção. Porém, os principais componentes abordados nestas informações são representados da forma mais precisa possível.



As cores usadas nas ilustrações são apenas para fins de destaque e não correspondem às cores reais do veículo.



Todos os prendedores rosqueados que não tem uma especificação de torque de aperto nas informações são apertados com um torque padrão. Os torques-padrão estão disponíveis nas especificações a seguir. ► [Torques de aperto padrão](#)

1 Remover o bujão (1).



Nota

Empurrar e girar 90 graus.



Nota

Tomar cuidado, o bujão está sob a força da mola.

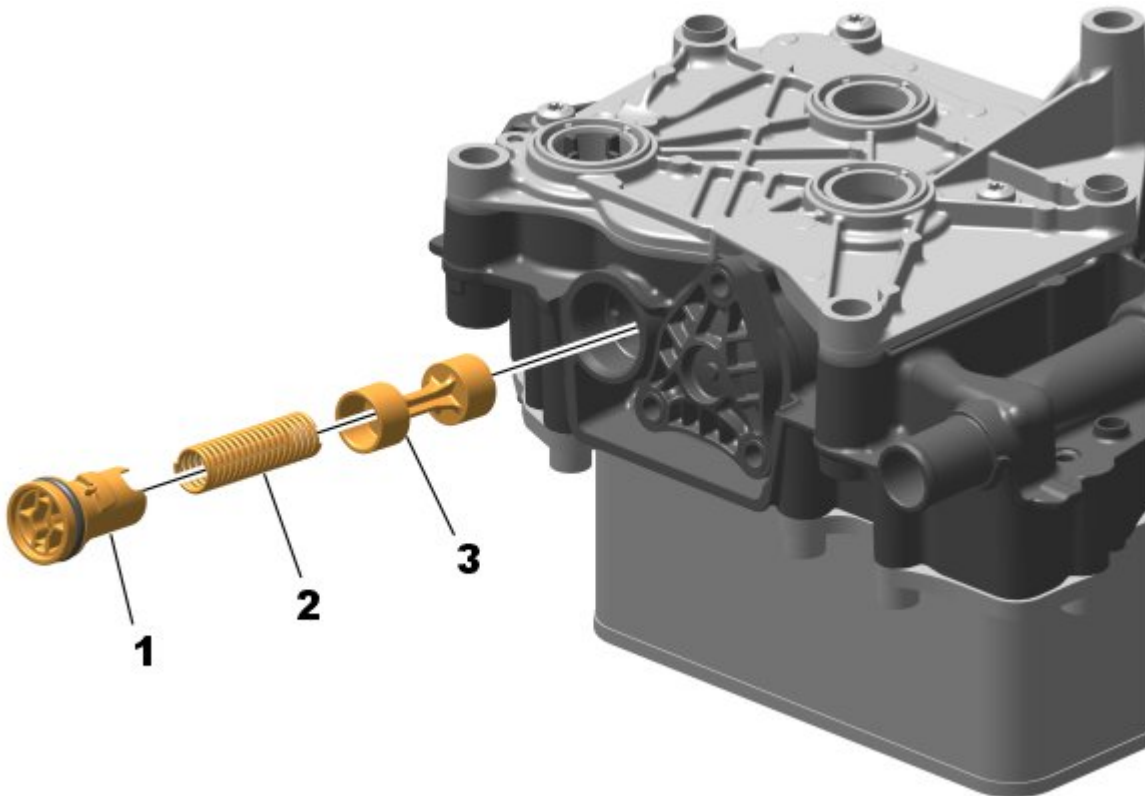

2 Remover a mola (2).

3 Remover o cursor (3).



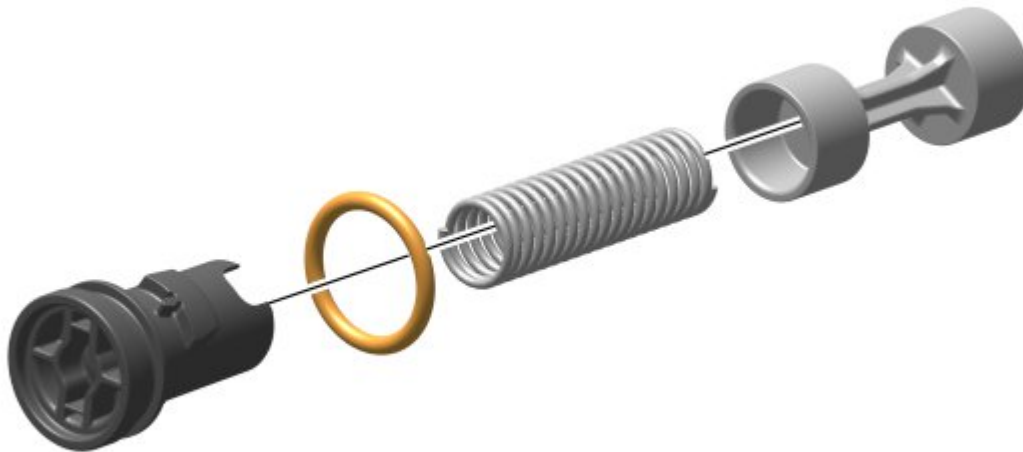

4 Remover o anel-O.

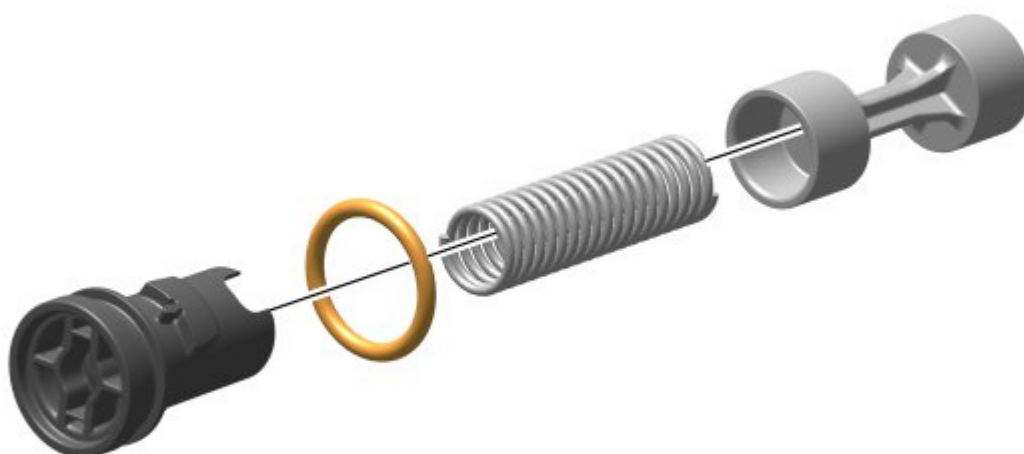

5	Limpe a superfície de contato.		
6	Lubrificar o anel-O.		
	Material necessário		
	Óleo do motor a diesel		
7	Instalar o anel-O.		
	<table border="1"><tr><td></td><td>Nota Usar uma peça nova.</td></tr></table>		Nota Usar uma peça nova.
	Nota Usar uma peça nova.		



8	Instalar o cursor (3).		
9	Instalar a mola (2).		
10	Instalar o bujão (1). <table border="1" data-bbox="159 1153 555 1254"><tr><td data-bbox="159 1153 231 1220"></td><td data-bbox="231 1153 555 1254">Nota Empurrar e girar 90 graus.</td></tr></table>		Nota Empurrar e girar 90 graus.
	Nota Empurrar e girar 90 graus.		

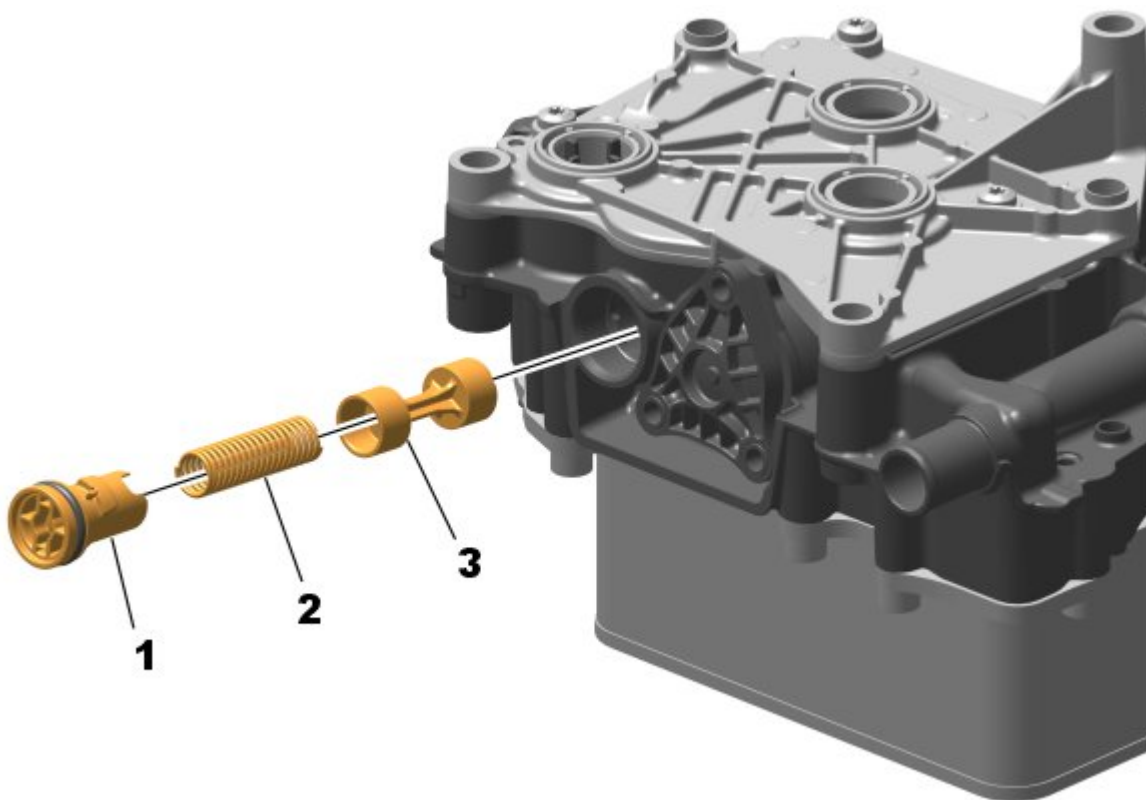

11 Verificar a posição correta do bujão.

