

03-26 Tanque de redutor

Momento de aperto - Motores de 7, 9, 13 e 16 litros [XPI, PDE]

Aplicável a motores com geração 2 de bloco de cilindros.

Componente

Momentos de aperto

Cone

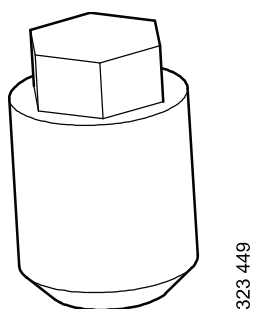

220 Nm

Parafuso flangeado que trava o cone

24 Nm

Suportes do tanque, Euro 6 e Post NLT

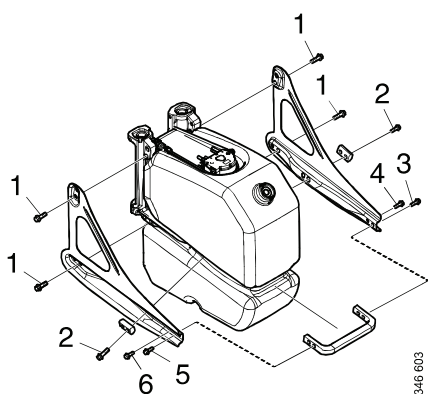

Sequência de aperto conforme ilustrado

Parafusos 1 e 2, a 92 Nm

Parafusos 3-6, a 50 Nm

Suportes do tanque, tanque oculto

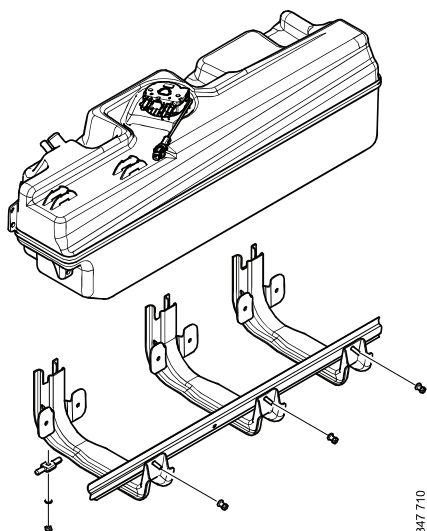

47 Nm

Especificação - Volume do tanque de redutor

Tanque de redutor, fora do quadro

Volume de abastecimento /litros	Volume total /litros
38,6	47,0
67,9	80,0
96,2	105,0

Tanque de redutor, dentro do quadro

Volume de abastecimento /litros	Volume total /litros
65,5	73,0
62,5	76,0
78,0	96,0
115,8	124,0