

P11, Unidade elétrica central do chassi

Verificar - Unidade elétrica central do chassi

Testador de bateria

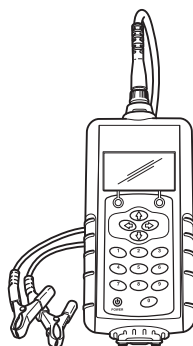

1. Verifique os fusíveis defeituosos ou outros componentes visivelmente defeituosos.
2. Verifique a integridade e a força da bateria utilizando um *Testador de bateria*. Consulte Verificação das baterias
3. Leia quaisquer códigos de falha no SDP3. Se vários sistemas possuírem códigos de falha semelhantes, a falha poderá ser devido à alimentação de tensão ou ao aterramento do P8 ou P11.
4. Verifique se não há condensação ou outra umidade vazando ou formada na unidade elétrica central do chassi. A resistência de isolamento devido à umidade e ao sal entre pinos diferentes pode exigir a substituição frequente de fusíveis e curtos-circuitos.



5. Verifique se ligação à terra está danificada. Substitua os componentes danificados. As falhas recorrentes no sistema elétrico podem ser devido às correntes de dispersão na caixa de baterias ou falhas nos aterramentos.
6. Verifique se a corrente atinge sistemas conectados e se as conexões e fios estão conectados corretamente usando um esquema elétrico.

Substituição - Fusível

Informação! As instruções a seguir se aplicam à unidade elétrica central P8 e à unidade elétrica central P11.

1. Corte a fonte de alimentação usando a chave geral da bateria ou desconectando os terminais negativos da bateria.

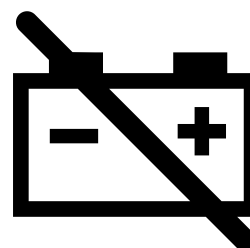

2. Remova a chapa de proteção.

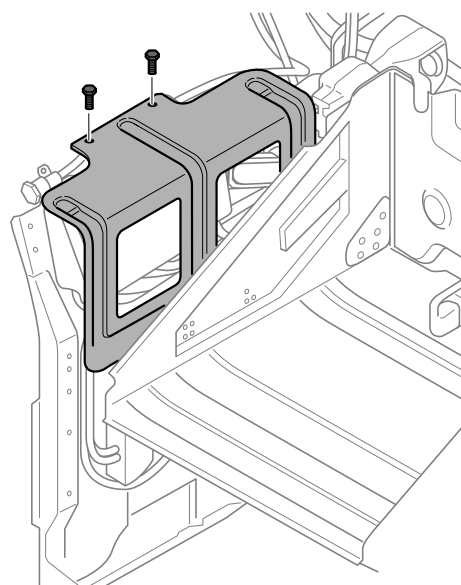

3. Remova a tampa à unidade elétrica central do chassi do fusível que vai verificar ou substituir.

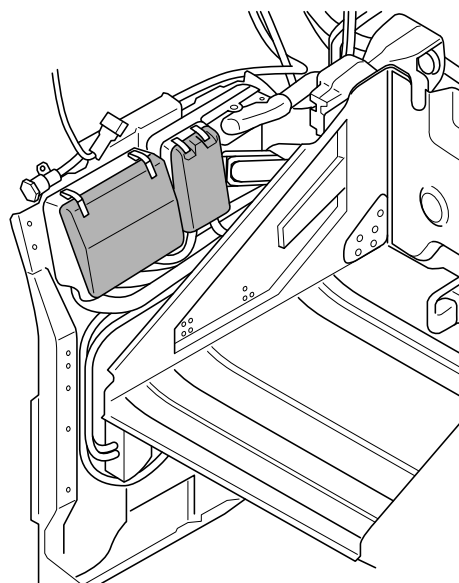

4. Troque o fusível.

Consulte a especificação para obter mais informações sobre os fusíveis.

- Para P8, *P8, Unidade elétrica central do chassi > Especificação*
- Para P11, *P11, Unidade elétrica central do chassi > Especificação*

5. Reinstale a tampa da unidade elétrica central do chassi do fusível que você verificou ou substituiu.

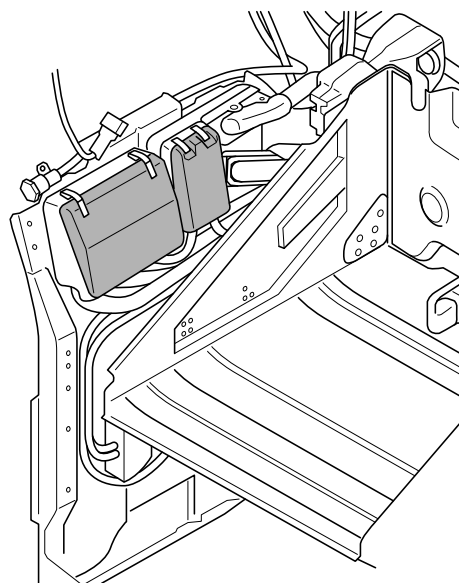

6. Reinstale a placa protetora.

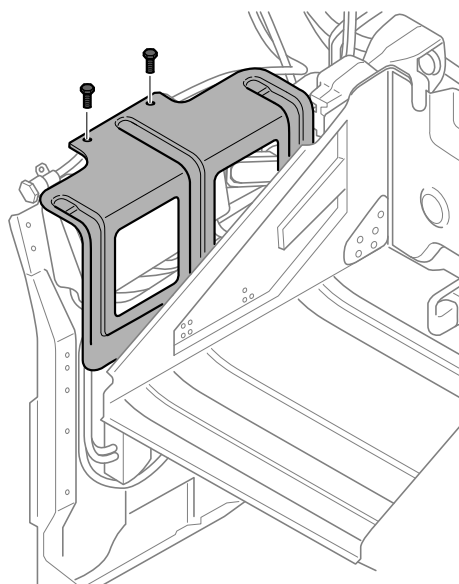

Remoção - Unidade elétrica central do chassi

Informação! As instruções a seguir se aplicam à unidade elétrica central P8 e à unidade elétrica central P11.

1. Remova o para-lama. A unidade elétrica central do chassi é suspensa na mesma placa que o para-lama.

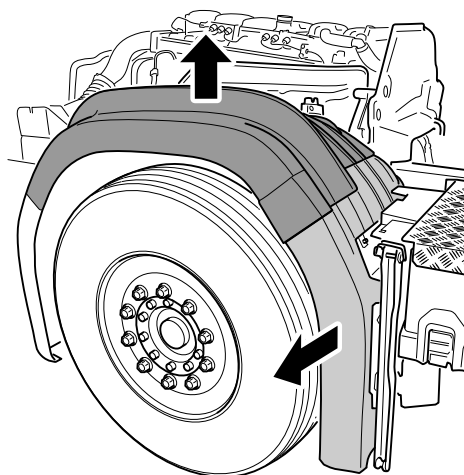

2. Remova as baterias.

ATENÇÃO!

As baterias são removidas por motivos de segurança para evitar curtos-circuitos, pois há muito pouco espaço entre as baterias e a unidade elétrica central do chassi. Isso também fornece mais espaço para a substituição da unidade elétrica central do chassi.

3. Remova a chapa de proteção.

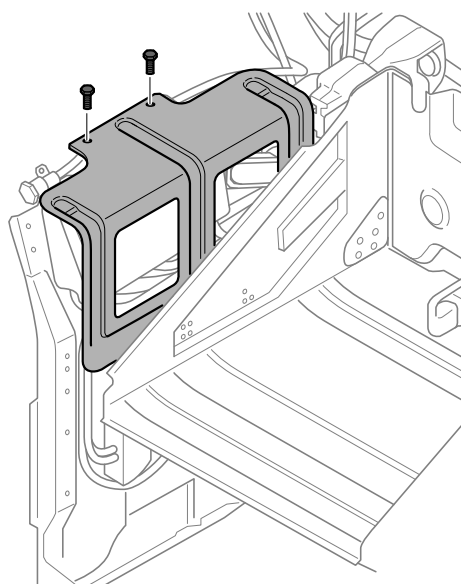

4. Remova a tampa da unidade elétrica central do chassi a ser substituída.

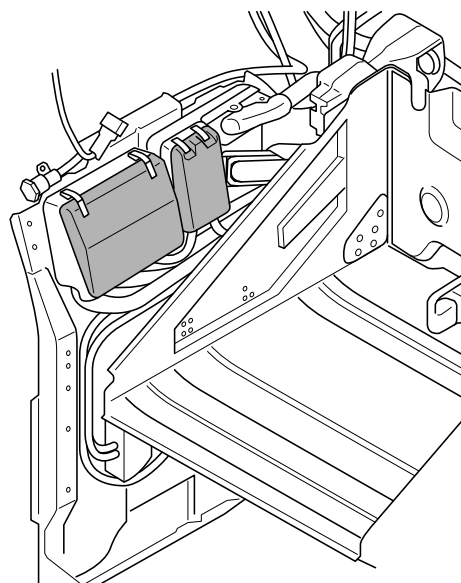

5. Esta etapa se aplica somente à P8: Solte os principais conectores (P8.C e P8.D).

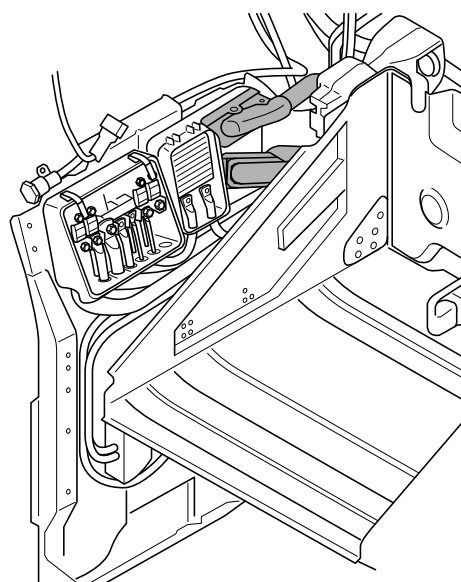

6. Solte as conexões ao chicote de cabos sob os fusíveis e arranque-as do parafuso para que fiquem livremente suspensas.

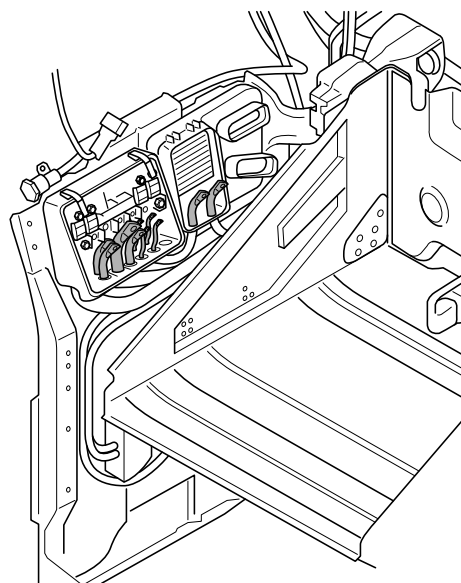

7. Marque o chicote de cabos inteiro com letras correspondendo à marcação na unidade elétrica central e à visão geral.

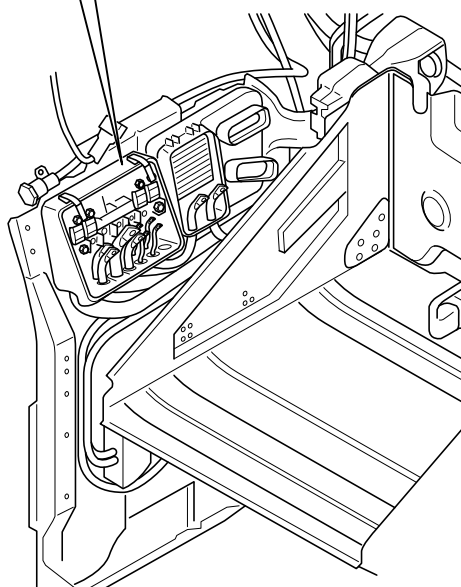
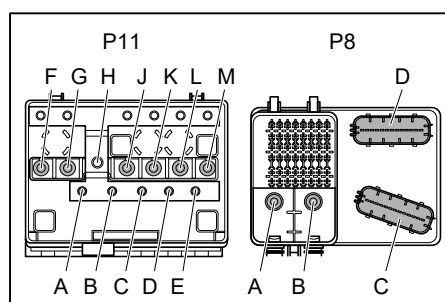

8. Solte as porcas na parte de trás da unidade elétrica central do chassi.

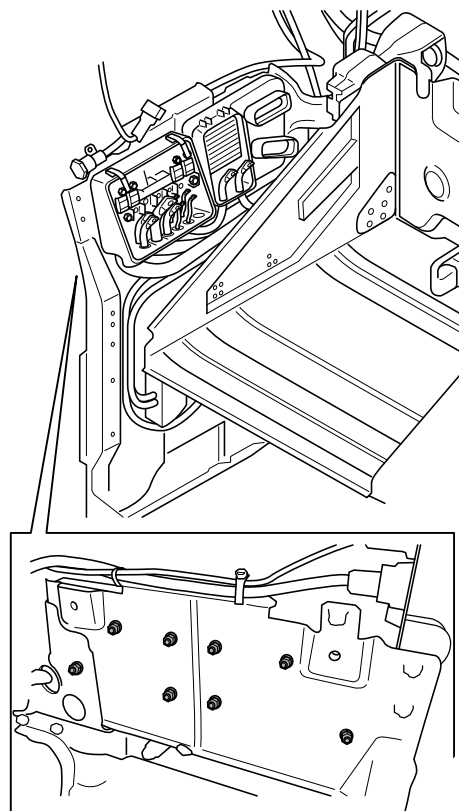

9. Remova a unidade elétrica central do chassi.

Instalação - Unidade elétrica central do chassi

1. Instale o chicote de cabos usando as marcações feitas ao removê-lo. Aperte as conexões do chicote de cabos.

Unidade elétrica central, conexão de parafusos
 $20 \pm 3 \text{ Nm}$

Informação! É mais fácil colocar as buchas de borracha no lugar antes do encaminhamento do chicote de cabos até a posição.

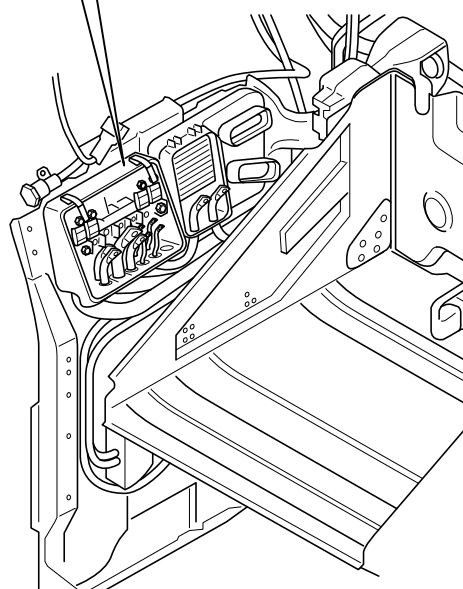
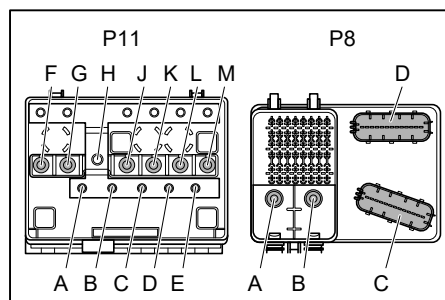

2. Esta etapa se aplica somente à P8: Instale os conectores de chicote-a-componente das caixas ATO P8.C e P8.D.

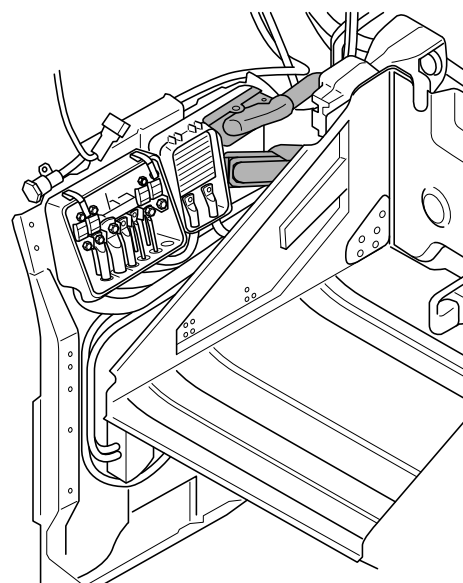

3. Instale os fusíveis novos, se necessário.

4. Prenda as unidades elétricas centrais usando as porcas na traseira.

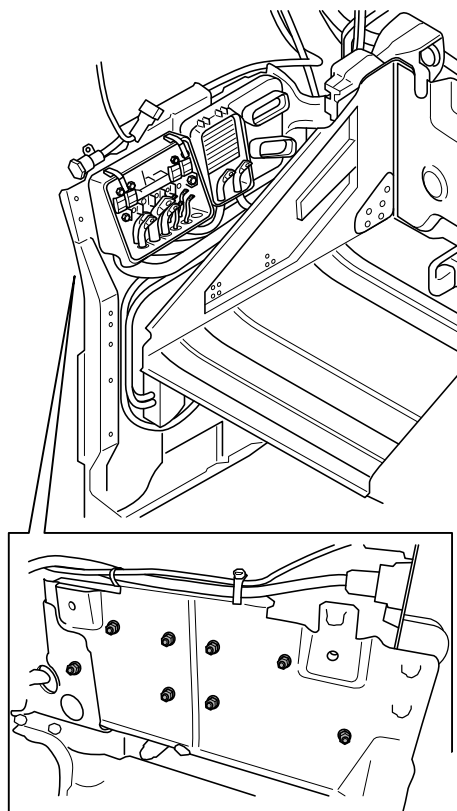

5. Reinstale a tampa ou as tampas das unidades elétricas centrais.

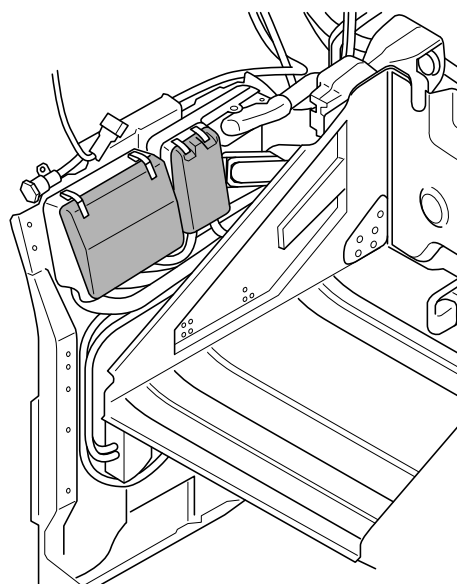

6. Instale a chapa de proteção.

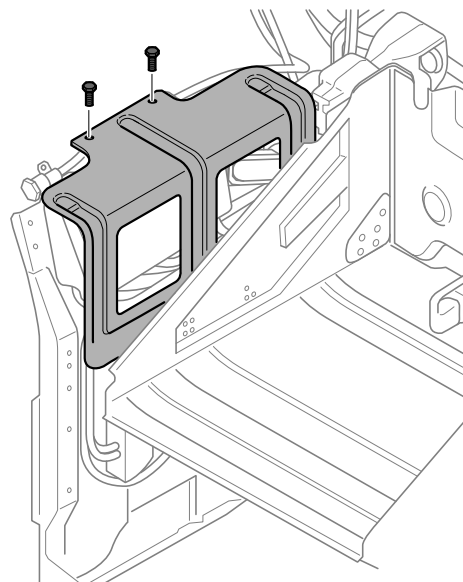

7. Remova o para-lama. A unidade elétrica central do chassi é suspensa na mesma placa que o para-lama.

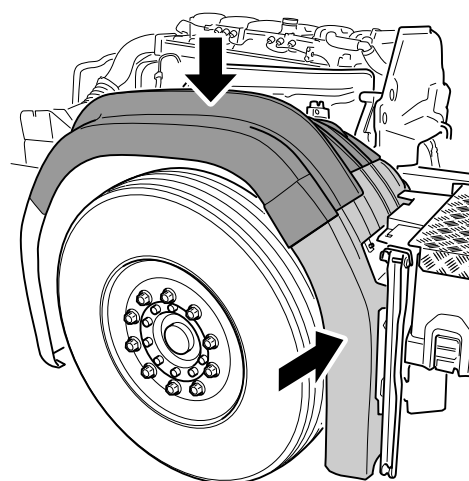

8. Instale as baterias.

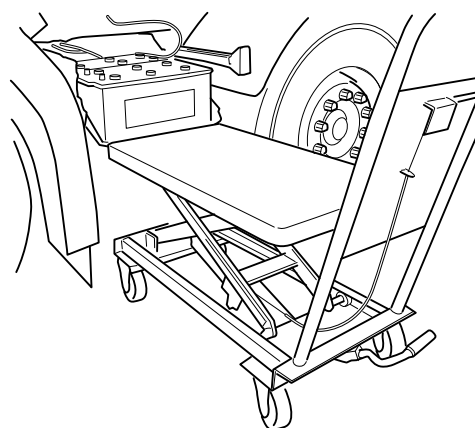

9. Verifique se a 12 V está disponível na cabina, certificando-se de que a iluminação dos instrumentos está acesa, por exemplo.

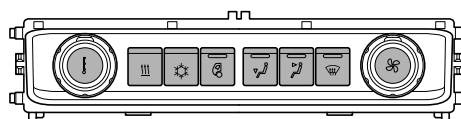

10. Leia quaisquer códigos de falha usando o SDP3.

