

Remover e instalar a tomada de força lateral

Caixa de mudanças

com tomada de força lateral

- 1 Suporte de apoio
- 2 Árvore de acionamento
- 3 Rolamento de esferas
- 4 Anel trava
- 5 Anel centralizador
- 6 Junta de vedação
- 7 Tomada de força
- 8 Conector elétrico do interruptor de controle
- 9 Tubulação de ar comprimido
- 10 Conector elétrico da válvula eletromagnética

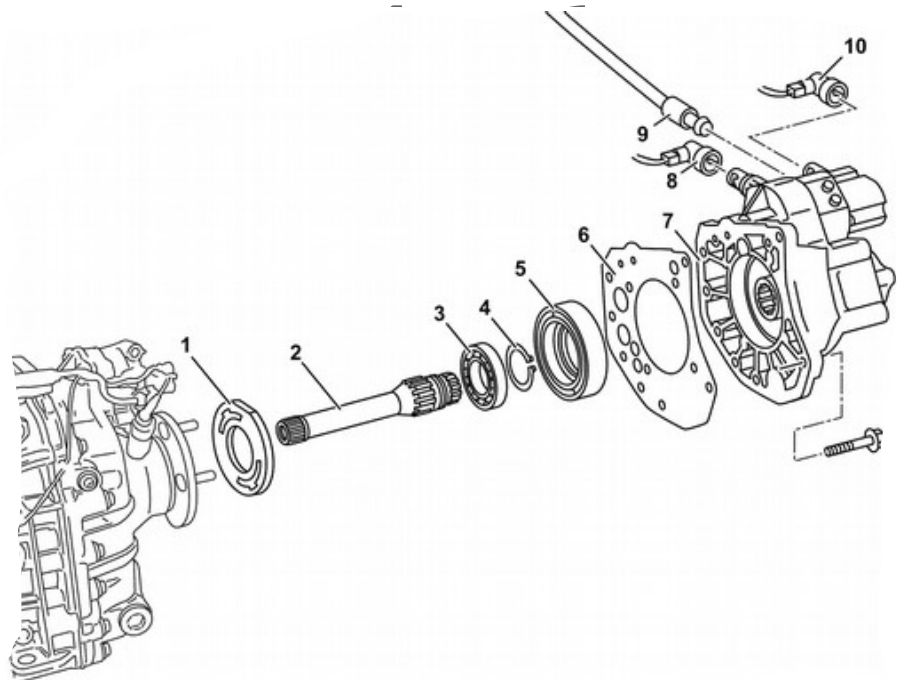

	Indicações referentes a parafusos e porcas auto-travantes	
	Remover e instalar	
1	Despressurizar o sistema de ar comprimido	
2 AP	Escoar o óleo da caixa de mudanças	Coletar o óleo em um recipiente apropriado e descartar de forma ecologicamente correta.
3	Remover a árvore de transmissão na tomada de força (7)	Árvore de transmissão na tomada de força
4	Remover a tubulação de ar comprimido (9) na tomada de força (7)	
5	Remover o conector elétrico do interruptor de controle (8) da tomada de força (7)	Marcar o local de instalação do conector elétrico do interruptor de controle (8). Instalação: Observar a correta posição de montagem do conector elétrico do interruptor de controle (8).
6	Remover o conector elétrico da válvula eletromagnética (10) da tomada de força (7)	Marcar o local de instalação do conector elétrico da válvula eletromagnética (10). Instalação: Observar a correta posição de montagem do conector elétrico da válvula eletromagnética (10).
7	Remover a tomada de força (7)	Instalação: Substituir a junta de vedação (6). Parafuso da tomada de força na caixa de mudanças
8	Remover a árvore de acionamento (2) junto com o rolamento de esferas (3)	Verificar a árvore de acionamento (2) e o rolamento de esferas (3). Caso a árvore de acionamento (2) ou o rolamento de esferas (3) apresentar algum dano ou desgaste: ↓ Substituir por uma peça nova.
9	Instalar na ordem inversa	

Nm Tomada de força

Denominação			Caixa de mudanças 712.820/830 com NA 131	Caixa de mudanças 712.820/830 com NA 121
Árvore de transmissão na tomada de força	M8	Nm	25	25
	M10	Nm	60	60
	M12	Nm	100	100

Nm Tomada de força

Denominação			Caixa de mudanças 712.820/830 com NA 131	Caixa de mudanças 712.820/830 com NA 121
Parafuso da tomada de força na caixa de mudanças	8.8	Nm	50	50
	10.9	Nm	60	60